



MH741

Projektor cyfrowy

Podręcznik użytkownika

Spis treści

Ważne zasady bezpieczeństwa	3
Wprowadzenie	7
Funkcje projektora	7
Zawartość opakowania	9
Widok projektora z zewnątrz	10
Elementy sterowania i ich funkcje.....	12
Ustawianie projektora	19
Wybór odpowiedniego miejsca	19
Uzyskanie odpowiedniej wielkości wyświetlanego obrazu ..	20
Podłączanie projektora	22
Podłączanie urządzeń źródła wideo.....	23
Odtwarzanie dźwięku przez projektor	24
Obsługa projektora....	25
Uruchamianie projektora	25
Regulacja wyświetlanego obrazu	26
Używanie menu	29
Zabezpieczanie projektora	30
Korzystanie z funkcji hasła.....	30
Przełączanie sygnałów wejściowych	33
Powiększanie i wyszukiwanie szczegółów	34
Wybór formatu obrazu	34
Optymalizacja obrazu	36
Ustawianie licznika prezentacji	40
Operacje zdalnego stronicowania	41
Zamrażanie obrazu.....	41
Ukrywanie obrazu	41
Blokada przycisków sterowania	42
Obsługa projektora na dużych wysokościach.....	42
Regulacja dźwięku.....	42
Używanie wzorca testowego	43
Używanie szablonów nauki.....	44
Korzystanie z funkcji szybkiej instalacji	44
Wyłączanie projektora	45
Obsługa menu	46
Konserwacja projektora	57
Właściwa pielęgnacja projektora.....	57
Informacje dotyczące lampy	58
Rozwiązywanie problemów technicznych	66
Dane techniczne	67
Specyfikacje projektora.....	67
Wymiary.....	68
Tabela częstotliwości synchronizacji	69
Informacje o gwarancji i prawach autorskich.....	75

Ważne zasady bezpieczeństwa

Projektor został zaprojektowany i przetestowany w sposób zapewniający spełnianie najnowszych standardów bezpieczeństwa dla sprzętu informatycznego. Jednakże, w celu zapewnienia bezpiecznego użytkowania tego produktu należy przestrzegać zasad opisanych w niniejszej Instrukcji i postępować zgodnie z oznaczeniami na tym produkcie.

Zasady bezpieczeństwa

1. **Przed rozpoczęciem użytkowania projektora należy przeczytać ten podręcznik.** Należy zachować go do wykorzystania w przyszłości.

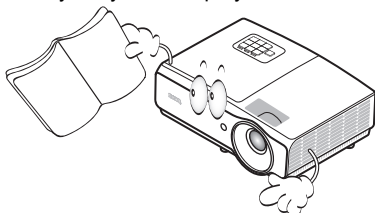

2. **Podczas obsługi projektora nie wolno patrzeć bezpośrednio na obiektyw.** Intensywny promień światła może uszkodzić wzrok.

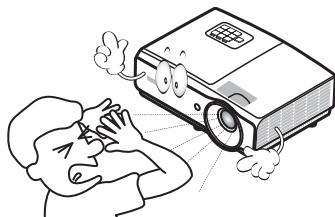

3. **Naprawę urządzenia należy powierzać wykwalifikowanym pracownikom serwisu.**

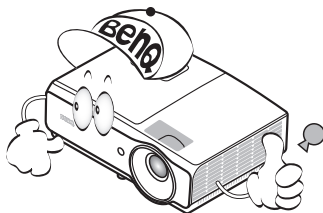

4. **W przypadku włączania lampy projektora należy otwierać przysłonę lub zdejmować zaślepkę obiektywu.**

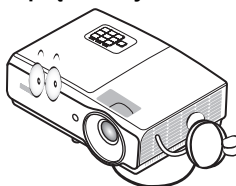

5. **W niektórych krajach napięcie w sieci energetycznej NIE jest stabilne.** Bezpieczne działanie projektora zapewnione jest przy wahaniami napięcia sieciowego w zakresie od 100 do 240 V, natomiast w przypadku występowania przerw w dostawie prądu lub przepięć w granicach +/- 10 V projektor może działać wadliwie. W miejscach, gdzie wartość napięcia sieciowego waha się lub występują przerwy w dostawie prądu, zalecane jest używanie stabilizatora napięcia, listwy przeciwprzepięciowej lub zasilacza awaryjnego (UPS).

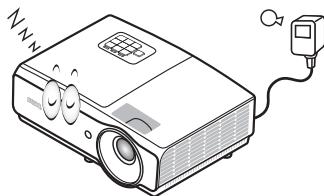

Zasady bezpieczeństwa

6. Nie wolno zasłaniać obiektywu żadnymi przedmiotami podczas działania projektora, gdyż może to doprowadzić do nagrzania i odkształcenia tych przedmiotów, a także przyczynić się do powstania pożaru. Aby tymczasowo wyłączyć lampę, naciśnij ECO BLANK na projektorze lub na pilocie.

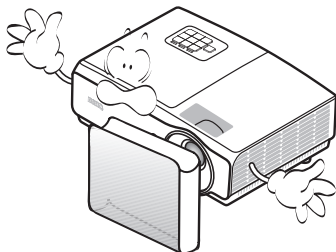

7. Lampa silnie nagrzewa się podczas działania projektora. Przed wymontowaniem zespołu lampy w celu jej wymiany należy odczekać ok. 45 minut, aż projektor ulegnie schłodzeniu.

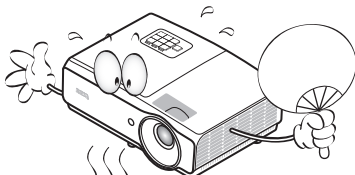

8. Nie wolno użytkować lampy po upływie okresu jej żywotności. Eksploatacja lamp po upływie ustalonego okresu żywotności może spowodować, że w niektórych sytuacjach mogą one ulec uszkodzeniu.

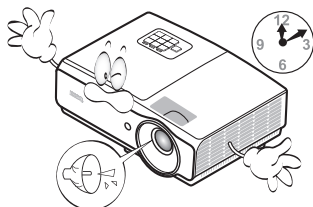

9. Nie wolno wymieniać zespołu lampy ani żadnych podzespołów elektronicznych, jeśli projektor podłączony jest do gniazda elektrycznego.

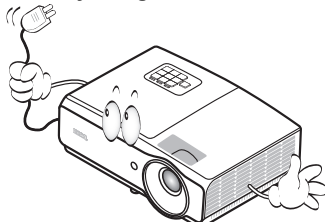

10. Nie wolno ustawiać tego urządzenia na niestabilnym wózku, stojaku lub stole. Urządzenie mogłoby spać, doprowadzając do jego poważnego uszkodzenia.

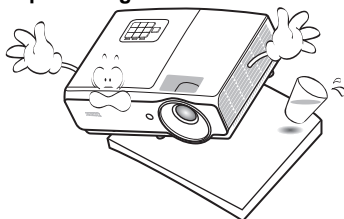

11. Nie wolno samodzielnie rozkręcać tego projektora. Wewnątrz urządzenia występuje niebezpiecznie wysokie napięcie, które może doprowadzić do zgonu, jeśli nastąpi dotknięcie części znajdujących się pod napięciem. Jedyną częścią, obsługiwaną przez użytkownika w ramach serwisowania, jest lampa, która wyposażona jest w osłonę. W żadnym wypadku nie wolno odłączać lub zdejmować żadnych innych osłon. Naprawę urządzenia należy powierzać tylko odpowiednio wykwalifikowanym pracownikom serwisu.

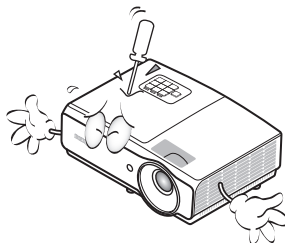

Zasady bezpieczeństwa (ciąg dalszy)

12. W trakcie obsługi urządzenia odczuwalne może być wydostające się przez kratkę wentylacyjną ciepłe powietrze i nieprzyjemny zapach. Jest to typowe zjawisko i nie świadczy o wadliwości produktu.

13. Nie wolno ustawiać projektora w miejscach, w których panują następujące warunki:

- Słaba wentylacja lub ograniczona przestrzeń. Brak możliwości zapewnienia co najmniej 50-centymetrowego odstępu od ścian i swobodnego przepływu powietrza wokół projektora.
- Nadmiernie wysoka temperatura, np. wewnątrz samochodu z zamkniętymi szybami.
- Nadmierna wilgotność, występowanie kurzu lub dymu papierosowego. W takich warunkach może dochodzić do zanieczyszczenia części optycznych, które skraca żywotność projektora oraz powoduje zaciemnienie obrazu.

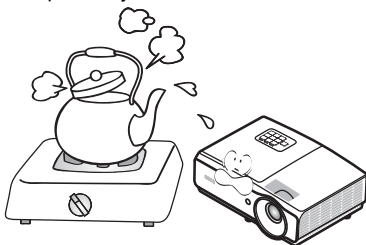

- Miejsca w pobliżu czujników przeciwpożarowych.
- Temperatura otoczenia jest większa niż 40°C (104°F).
- Miejsca znajdujące się na wysokości powyżej 3000 metrów (10000 stóp).

3000 m
(10000
stóp)

0 m
(0 stóp)

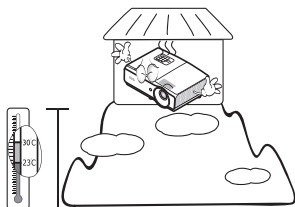

14. Nie wolno zasłaniać otworów wentylacyjnych.

- Nie wolno ustawiać projektora na kocu, pościeli lub innych miękkich powierzchniach.
- Nie wolno przykrywać projektora płótnem lub innymi materiałami.
- Nie wolno umieszczać w pobliżu projektora żadnych materiałów łatwopalnych.

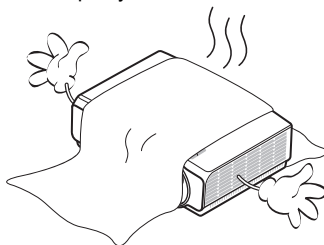

Jeżeli otwory wentylacyjne są silnie zatkane, przegrzanie występujące wewnątrz urządzenia może doprowadzić do powstania pożaru.

15. Projektor należy ustawiać na równej i płaskiej powierzchni podczas obsługi.

- Nie wolno użytkować urządzenia, jeśli jest ono pochylone pod kątem większym niż 10 stopni z lewej strony na prawą, bądź pod kątem większym niż 15 stopni od tyłu do przodu. Używanie projektora w pozycji, która nie zapewnia jego całkowitego ustawienia w poziomie, może spowodować wadliwe działanie lub uszkodzenie lampy.

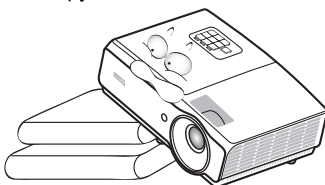

Zasady bezpieczeństwa (ciąg dalszy)

- 16. Nie wolno ustawiać projektora na żadnym z boków w pozycji pionowej. Może to spowodować przewrócenie się urządzenia, a tym samym doprowadzić do obrażeń ciała lub uszkodzenia projektora.**

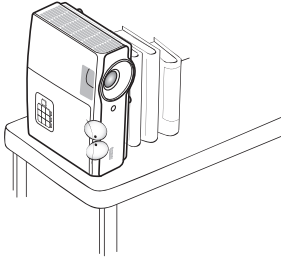

- 17. Nie wolno stać na projektorze i umieszczać na nim żadnych przedmiotów. Poza możliwym uszkodzeniem projektora, może to doprowadzić do wypadku i spowodować obrażenia ciała.**

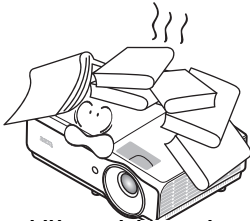

- 18. W pobliżu projektora nie wolno ustawiać żadnych płynów. Płyny, które zostaną rozlane na projektorze, mogą spowodować jego uszkodzenie. Jeśli projektor nie uległ zamoczeniu, należy go odłączyć od gniazda elektrycznego i skontaktować się z firmą BenQ w celu wykonania naprawy.**

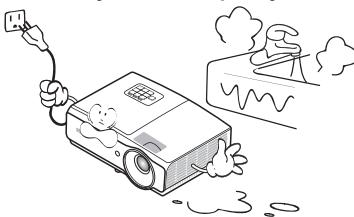

- 19. Urządzenie to umożliwia wyświetlanie odwróconych obrazów w przypadku jego montażu na suficie.**



Do mocowania projektora należy używać tylko sufitowego zestawu montażowego firmy BenQ. Należy upewnić się, że jest on solidnie zamocowany.

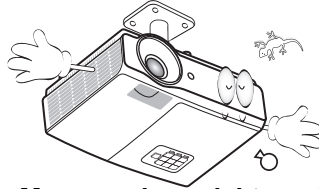

Mocowanie projektora do sufitu

Pragnąc zapewnić komfort użytkowania projektora BenQ, poczuwamy się do zwrócenia szczególnej uwagi na poniższe kwestie bezpieczeństwa, aby zapobiec ewentualnym uszkodzeniom mienia lub obrażeniom ciała użytkowników.

Jeśli planowany jest montaż projektora na suficie, zalecamy używanie właściwego sufitowego zestawu montażowego dla projektora BenQ i zapewnienie, że montaż ten zostanie wykonany solidnie i w sposób bezpieczny.

W przypadku używania sufitowego zestawu montażowego projektora innego producenta, istnieje zagrożenie, że projektor może oderwać się od sufitu ze względu na nieprawidłowe wykonanie mocowania przy użyciu błędnej średnicy lub długości śrub.

Sufitowy zestaw montażowy projektora firmy BenQ można nabyć w miejscu, gdzie zakupiony został projektor BenQ. Firma BenQ zaleca także zakup osobno linki zabezpieczającej zgodnej z blokadą Kensington i solidnie przymocowanie jej do gniazda blokady Kensington w projektorze i do podstawy sufitowego wspornika montażowego. Linka ta będzie pełniła dodatkową funkcję utrzymywania projektora na miejscu w przypadku, gdy mocowanie wspornika montażowego ulegnie poluzowaniu.



Hg - Lampa zawiera rtęć. Należy postępować zgodnie z obowiązującymi przepisami prawa w zakresie utylizacji odpadów. Przejdź na stronę internetową www.lamprecycle.org.

Wprowadzenie

Funkcje projektora

Projektor oferuje następujące funkcje

- **SmartEco™ uruchamia dynamiczne oszczędzanie energii**
Technologia SmartEco™ oferuje nowy sposób obsługi systemu lampy projektora, zapewniając do 70% oszczędności energii przez lampę, w zależności od poziomu jasności treści.
- **Dłuższa żywotność lampy z technologią SmartEco™**
Po wybraniu trybu SmartEco, technologia SmartEco™ obniża zużycie energii i wydłuża żywotność lampy.
- **Zgodny z HDMI/MHL**
Za pośrednictwem połączenia HDMI-1/MHL możesz wyświetlać zawartość ze swoich inteligentnych urządzeń.
- **Tryb ECO BLANK zapewnia oszczędność przez lampę 70% energii**
Po naciśnięciu przycisku **ECO BLANK** w celu ukrycia obrazu, jednocześnie uzyskiwane jest 70%, natychmiastowe obniżenie zużycia energii używanej przez lampę.
- Złącze **USB MINI-B** służy do przewijania stron w górę/w dół (jak w Microsoft PowerPoint) za pomocą pilota, w przypadku podłączenia do komputera PC.
- Złącze **USB TYPU A** obsługuje sygnał wyjściowy 5 V/1,5 A.
- **Mniej niż 0,5W w stanie oczekiwania**
Mniej niż 0,5W zużycia energii w trybie oczekiwania.
- **Brak filtra**
Konstrukcja bez filtra obniża koszty konserwacji i obsługi.
- **Jednoprzyciskowa, automatyczna regulacja**
Naciśnięcie Automatyczny na keypadzie lub w bloku przycisków, natychmiast pokazuje najlepszą jakość obrazu.
- **Wbudowany głośnik(i) 10 W**
Wbudowany głośnik(i) 10 W dostarcza zmiksowane audio mono, po podłączeniu wejścia audio.
- **Funkcja Szybkie chłodzenie, Automatyczne wyłączenie, Zasilanie sygnału wł., Bezpośrednie zasilanie wł., Funkcja Szybkie chłodzenie** przyspiesza proces chłodzenia, po wyłączeniu projektora. Funkcja **Automatyczne wyłączenie** umożliwia automatyczne wyłączenie projektora, jeśli w określonym przedziale czasu nie zostanie wykryte żadne źródło sygnału wejścia. Funkcja **Zasilanie sygnału wł.**, automatycznie włącza projektor, po wykryciu sygnału wejścia, a funkcja **Bezpośrednie zasilanie wł.**, automatycznie uruchamia projektor, po podłączeniu zasilania.
- **Natych. ponow. uruch.**
Wybierana funkcja **Natych. ponow. uruch.**, umożliwia natychmiastowe ponowne uruchomienie projektora, w ciągu 90 sekund, po jego wyłączeniu.
- **Obsługiwana funkcja 3D**
Różne formaty 3D sprawiają, że funkcja 3D jest bardziej elastyczna. Poprzez prezentację głębi obrazów, użytkownik może założyć okulary BenQ 3D, aby oglądać filmy 3D, wideo i wydarzenia sportowe w bardziej realistyczny sposób.

- Funkcja automatycznej korekcji trapezu do automatycznej korekcji zniekształceń trapezowych.
- ☞ • **Widoczna jasność wyświetlanego obrazu będzie się wahać w zależności od warunków oświetleniowych otoczenia i ustawień kontrastu / jasności wybranego wejścia sygnału.**
- **Jasność lampy zmniejsza się z czasem i może odbiegać od specyfikacji podawanej przez producenta lamp. Jest to typowy i przewidywany objaw.**

Zawartość opakowania

Urządzenie należy ostrożnie wypakować i sprawdzić, czy dostarczone są wszystkie elementy wyszczególnione poniżej. W przypadku braku któregośkolwiek z tych elementów, należy skontaktować się ze sprzedawcą, u którego urządzenie zostało zakupione.

Standardowe wyposażenie

 Dostarczone wyposażenie jest odpowiednie dla danego kraju i może odbiegać od tego, które przedstawione jest na rysunku.

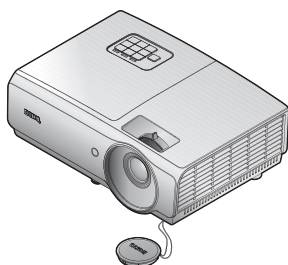

Projektor

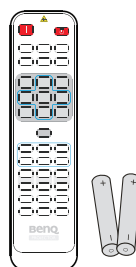

Pilot z bateriami

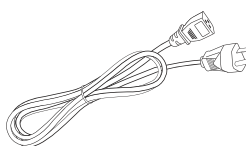

Przewód zasilający

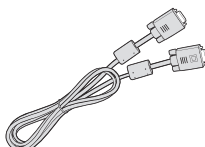

Przewód VGA

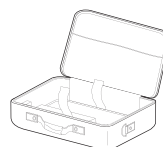

Miękka torba do przenoszenia



Skrócona instrukcja obsługi



Dysk CD z Instrukcją obsługi



Karta gwarancyjna*

Wyposażenie dodatkowe

1. Zapasowy zestaw lamp
2. Sufitowy zestaw montażowy
3. Miękka torba do przenoszenia
4. Okulary 3D

*Karta gwarancyjna dostarczana jest tylko w przypadku niektórych krajów. W celu uzyskania szczegółowych informacji należy skontaktować się ze sprzedawcą.

Widok projektora z zewnątrz

Przód/góra

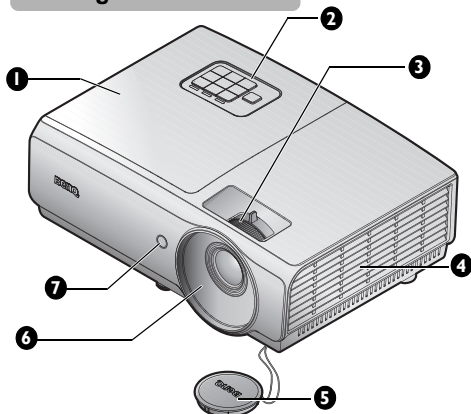

1. Pokrywa wnęki lampy
2. Zewnętrzny panel sterowania (patrz rozdział „Projektor” na stronie 12 w celu uzyskania szczegółowych informacji)
3. Pokrętło ostrości i pokrętło zoom
4. Otwory wentylacyjne (wlot zimnego powietrza)
5. Nasadka obiektywu i sznurek
6. Obiektyw projektora
7. Przedni czujnik podczerwieni

Widok z tyłu od dołu

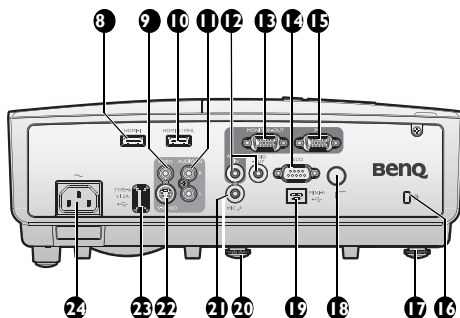

8. Gniazdo wejścia HDMI-1
9. Gniazdo wejścia VIDEO
10. Gniazdo wejścia HDMI-2/MHL
11. Gniazdo wejścia audio (L/R)
12. Gniazdo wejścia/wyjścia audio
13. Gniazdo wyjścia MONITOR-OUT
14. Gniazdo sterowania RS232
15. Gniazdo wejścia PC
16. Gniazdo blokady zabezpieczającej przed kradzieżą Kensington
17. Nóżka regulacji tylnej
18. Tylny czujnik podczerwieni pilota
19. Port USB Mini-B
20. Przednia stopka regulatora
21. Gniazdo mikrofonu
22. Gniazdo wejścia S-VIDEO
23. Gniazdo USB typ A
24. Gniazdo przewodu zasilającego

Spód

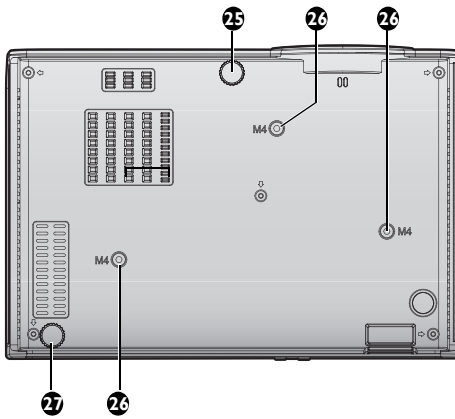

- 25. Przednia stopka regulatora
- 26. Otwory do montażu w suficie
- 27. Nóżka regulacji tylnej

Elementy sterowania i ich funkcje

Projektor

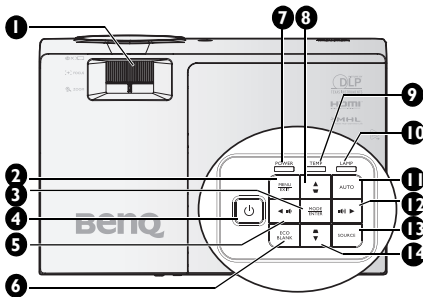

- 1. Pierścień FOCUS/ ZOOM**
Służy do regulacji wyglądu wyświetlanego obrazu. Patrz rozdział „[Precyzyjna regulacja wielkości i wyrazistości obrazu](#)” na stronie 26 w celu uzyskania szczegółowych informacji.
- 2. MENU/EXIT**
Służy do włączania menu ekranowego OSD. Umożliwia przejście do poprzedniego menu ekranowego OSD, wyjście i zapisanie ustawień menu. Patrz rozdział „[Używanie menu](#)” na stronie 29 w celu uzyskania szczegółowych informacji.
- 3. MODE/ENTER**
Umożliwia wybór dostępnego trybu ustawień obrazu. Patrz rozdział „[Wybór trybu obrazu](#)” na stronie 36 w celu uzyskania szczegółowych informacji. Służy do zatwierdzania wybranej pozycji menu ekranowego OSD. Patrz rozdział „[Używanie menu](#)” na stronie 29 w celu uzyskania szczegółowych informacji.
- 4. POWER**
Służy do przełączania projektora pomiędzy trybem gotowości a stanem włączenia. Patrz rozdziały „[Uruchamianie projektora](#)” na stronie 25 i „[Wyłączanie projektora](#)” na stronie 45 w celu uzyskania szczegółowych informacji.
- 5. ◀ W lewo/ 🔊 Zmniejszenie poziomu głośności**
Zmniejszenie głośności. Patrz rozdział „[Regulacja poziomu dźwięku](#)” na stronie 43 w celu uzyskania szczegółowych informacji.
- 6. ECO BLANK**
Przycisk używany do ukrywania wyświetlanego obrazu na ekranie. Patrz rozdział „[Ukrywanie obrazu](#)” na stronie 41 w celu uzyskania szczegółowych informacji.

- 7. Kontrolka POWER**
Zapala się lub miga podczas pracy projektora. Patrz rozdział „[Kontrolki](#)” na stronie 64 w celu uzyskania szczegółowych informacji.
- 8. Korekcja trapezowa/Przyciski strzałek (▼/▲ W górę)**
Służą do ręcznego korygowania zniekształconego obrazu ze względu na projekcję pod kątem. Patrz rozdział „[Korekcja trapezu 2D](#)” na stronie 27 w celu uzyskania szczegółowych informacji.
- 9. Kontrolka TEMPERATURY**
Świeci się na czerwono, gdy temperatura projektora jest zbyt wysoka. Patrz rozdział „[Kontrolki](#)” na stronie 64 w celu uzyskania szczegółowych informacji.
- 10. Kontrolka LAMP**
Służy do wskazywania statusu lampy. Świeci się lub miga w przypadku wystąpienia problemów z lampą. Patrz rozdział „[Kontrolki](#)” na stronie 64 w celu uzyskania szczegółowych informacji.
- 11. Automatyczny**
Umożliwia automatyczne ustalenie najlepszej synchronizacji obrazu w przypadku wyświetlanego obrazu. Patrz rozdział „[Automatyczna regulacja obrazu](#)” na stronie 26 w celu uzyskania szczegółowych informacji.
- 12. ▶ W prawo/ 🔊 Zwiększenie poziomu głośności**
Zwiększenie głośności. Patrz rozdział „[Regulacja poziomu dźwięku](#)” na stronie 43 w celu uzyskania szczegółowych informacji. Gdy aktywne jest menu ekranowe OSD, klawisze #5, #8, #12 oraz #14 pełnią funkcję strzałek kierunkowych, które umożliwiają wybranie żądanych pozycji menu oraz dokonanie regulacji. Patrz rozdział „[Używanie menu](#)” na stronie 29 w celu uzyskania szczegółowych informacji.
- 13. ŹRÓDŁO**
Służy do wyświetlania paska wyboru źródła. Patrz rozdział „[Przełączanie sygnałów wejściowych](#)” na stronie 33 w celu uzyskania szczegółowych informacji.
- 14. Korekcja trapezowa/Przyciski strzałek (▲/▼ W dół)**
Służą do ręcznego korygowania zniekształconego obrazu ze względu na projekcję pod kątem. Patrz rozdział „[Korekcja trapezu 2D](#)” na stronie 27 w celu uzyskania szczegółowych informacji.

Pilot

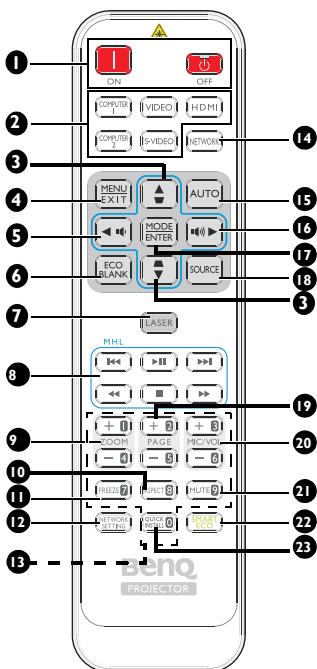

1. **Wł. / Wył.**
Służy do przełączania projektora pomiędzy trybem gotowości a stanem włączenia.
2. **Przyciski wyboru źródła**
Wybór źródła sygnału wejściowego do wyświetlenia.
3. **Korekcja trapezowa/Przyciski strzałek (▼/▲ W górę, ▲/▼ W dół)**
Służą do ręcznego korygowania zniekształconego obrazu ze względu na projekcję pod kątem.
4. **MENU/EXIT**
Służy do włączania menu ekranowego OSD. Umożliwia przejście do poprzedniego menu ekranowego OSD, wyjście i zapisanie ustawień menu.

5. **◀ W lewo/ ▶**
Zmniejszenie głośności projektora.
6. **ECO BLANK**
Przycisk używany do ukrywania wyświetlanego obrazu na ekranie.
7. **LASER**
Emisja widocznego wskaźnika lasera do celów prezentacji.
8. **Przyciski sterowania MHL**
Przejdźcie do poprzedniego pliku/Odtwarzania/Pauzy/Przejdźcie do następnego pliku/Przewijanie/Zatrzymanie/Przewijanie do przodu w czasie odtwarzania multimedialnych. Dostępne jedynie podczas sterowania urządzeniem inteligentnym w trybie MHL.
9. **ZOOM+/ZOOM-**
Służą do powiększania lub zmniejszania rozmiaru wyświetlanego obrazu.
10. **ASPECT**
Umożliwia wybór formatu obrazu.
11. **FREEZE**
Służy do chwilowego zatrzymywania wyświetlanego obrazu.
12. **USTAWIENIA SIECIOWE**
Wyświetlanie menu OSD
Ustawienia sieciowe.
13. **Przyciski numeryczne**
Wprowadzanie liczb w ustawieniach sieci.
 Przycisków numerycznych 1, 2, 3, 4 nie można naciskać, po wyświetleniu polecenia wprowadzenia hasła.
14. **Sieć**
Wybór Mon. sieci, jako źródło sygnału wejścia.
15. **Automatyczny**
Umożliwia automatyczne ustalenie najlepszej synchronizacji obrazu w przypadku wyświetlanego obrazu. W przypadku braku menu OSD i korzystania ze źródła MHL, naciśnięcie przez 3 sekundy, aby przełączyć między trybem MHL a trybem DLP na pilocie dla przycisków MHL.

16. ► W prawo/

Zwiększenie głośności projektora.
Po uaktywnieniu menu OSD (Wł.- Screen Display [Menu ekranowe]), przyciski #3, #5 i #16 służą jako strzałki kierunku, do wyboru wymaganych elementów menu i wykonywania regulacji.

Kiedy działa MHL, przyciski #3, #5 i #16 służą jako strzałki kierunku.

Przycisk #4 służy jako **MENU/EXIT** a przycisk #17 jako **MODE/ENTER**.

17. MODE/ENTER

Umożliwia wybór dostępnego trybu ustawień obrazu. Służy do uaktywniania wybranej pozycji menu ekranowego OSD.

18. ŹRÓDŁO

Służy do wyświetlania paska wyboru źródła.

19. PAGE +/PAGE -

Używanie oprogramowania sterowania wyświetlaniem (w podłączonym komputerze PC), które reaguje na polecenia strona w górę/w dół (takiego jak Microsoft PowerPoint).

20. MIC/VOL +/MIC/VOL -

Regulacja poziomu wejścia mikrofonu.

21. MUTE

Służy do włączania i wyłączania dźwięku w projektorze.

22. SMART ECO

Przełączanie trybu lampy pomiędzy Eko/Normalny i SmartEco.

23. SZYBKA INSTALACJA

Wyświetlanie menu OSD **Szybka instalacja**.

Działanie wskaźnika LASEROWEGO

Wskaźnik laserowy to pomoc podczas prezentacji przeznaczona dla zawodowców. Po naciśnięciu przycisku, emitowany jest promień czerwonego światła.

Wiązkę lasera można zobaczyć. Aby uzyskać ciągłe wyjście należy nacisnąć i przytrzymać LASER.

Avoid Exposure
Laser radiation is emitted from this aperture 









Nie wolno patrzeć na wiązkę lasera ani kierować jej na siebie lub inne osoby. Przed rozpoczęciem użytkowania należy zapoznać się z komunikatami ostrzegawczymi znajdującymi się z tyłu pilota.

Wskaźnik lasera nie jest zabawką. Rodzice powinni być świadomi zagrożeń powodowanych energią lasera oraz pamiętać o tym, że pilot powinien znajdować się poza zasięgiem dzieci.

 Kiedy projektor jest w trybie MHL, klawiatura na projektorze powinna mieć taką samą definicję przycisków jak na pilocie.

Kontrolowanie urządzenia inteligentnego za pomocą pilota

Kiedy projektor wyświetla zawartość z urządzenia inteligentnego zgodnego z MHL, możesz użyć pilota do sterowania urządzeniem inteligentnym.

Aby wejść do trybu MHL, naciśnij i przytrzymaj przez 3 sekundy przycisk **Automatyczny**. Do sterowania inteligentnym urządzeniem dostępne są następujące przyciski, Przyciski strzałek ( /  **W górę**,  /  **W dół**,  **W lewo**,  **W prawo**), **MENU/EXIT**, przyciski sterowania MHL.

Aby opuścić tryb MHL, naciśnij i przytrzymaj przez 3 sekundy przycisk **Automatyczny**.

(Dostępny w Japonii)

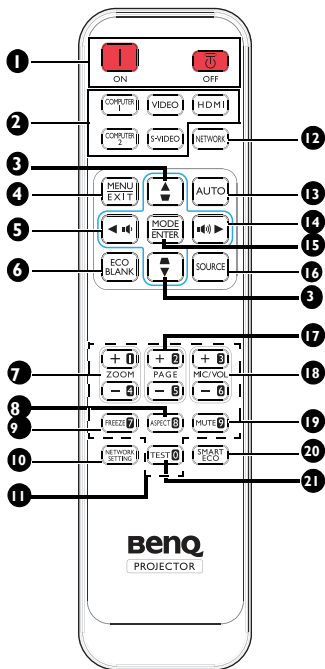

- 1. Wł. / Wyl.**
Służy do przełączania projektora pomiędzy trybem gotowości a stanem włączenia.
- 2. Przyciski wyboru źródła**
Wybór źródła sygnału wejściowego do wyświetlenia.
- 3. Korekcja trapezowa/Przyciski strzałek (/ W górę, / W dół)**
Służą do ręcznego korygowania zniekształconego obrazu ze względu na projekcję pod kątem.
- 4. MENU/EXIT**
Służy do włączenia menu ekranowego OSD. Umożliwia przejście do poprzedniego menu ekranowego OSD, wyjście i zapisanie ustawień menu.

- 5. W lewo/ W prawo**
Zmniejszenie głośności projektora.
- 6. ECO BLANK**
Przycisk używany do ukrywania wyświetlanego obrazu na ekranie.
- 7. ZOOM+/ZOOM-**
Służą do powiększania lub zmniejszania rozmiaru wyświetlanego obrazu.
- 8. ASPECT**
Umożliwia wybór formatu obrazu.
- 9. FREEZE**
Służy do chwilowego zatrzymywania wyświetlanego obrazu.
- 10. USTAWIENIA SIECIOWE**
Wyświetlanie menu OSD
Ustawienia sieciowe.
- 11. Przyciski numeryczne**
Wprowadzanie liczb w ustawieniach sieci.

Przycisków numerycznych 1, 2, 3, 4 nie można naciskać, po wyświetleniu polecenia wprowadzenia hasła.

- 12. Sieć**
Wybór Mon. sieci, jako źródło sygnału wejścia.
- 13. Automatyczny**
Umożliwia automatyczne ustalanie najlepszej synchronizacji obrazu w przypadku wyświetlanego obrazu. W przypadku braku menu OSD i korzystania ze źródła MHL, nacisnąć przez 3 sekundy, aby przełączyć między trybem MHL a trybem DLP na pilocie dla przycisków MHL.
- 14. W prawo/ W lewo**
Zwiększenie głośności projektora. Po uaktywnieniu menu OSD (Wł.-Screen Display [Menu ekranowe]), przyciski #3, #5 i #14 służą jako strzałki kierunku, do wyboru wymaganych elementów menu i wykonywania regulacji. Kiedy działa MHL, przyciski #3, #5 i #14 służą jako strzałki kierunku. Przycisk #4 służy jako MENU/EXIT a przycisk #15 jako MODE/ENTER.

- 15. MODE/ENTER**
Umożliwia wybór dostępnego trybu ustawień obrazu. Służy do uaktywniania wybranej pozycji menu ekranowego OSD.
- 16. ŹRÓDŁO**
Służy do wyświetlania paska wyboru źródła.
- 17. PAGE +/PAGE -**
Używanie oprogramowania sterowania wyświetlaniem (w podłączonym komputerze PC), które reaguje na polecenia strona w górę/w dół (takiego jak Microsoft PowerPoint).
- 18. MIC/VOL +/MIC/VOL -**
Regulacja poziomu wejścia mikrofonu.
- 19. MUTE**
Służy do włączania i wyłączania dźwięku w projektorze.
- 20. SMART ECO**
Przełączanie trybu lampy pomiędzy Eko/Normalny i SmartEco.
- 21. TEST**
Umożliwia wyświetlanie wzorca testowego.

Skuteczny zasięg pilota

Czujnik podczerwieni pilota umieszczony jest w przedniej i tylnej części projektora. W celu zapewnienia prawidłowego działania pilot zdalnego sterowania należy trzymać prostopadle, pod kątem nie większym niż 30 stopni, do czujnika podczerwieni pilota w projektorze. Odległość między pilotem zdalnego sterowania a czujnikiem nie powinna być większa niż 8 metrów (ok. 26 stóp).

Należy upewnić się, że pomiędzy pilotem zdalnego sterowania a czujnikiem podczerwieni IR w projektorze nie występują żadne przeszkody, które mogą zakłócać strumień podczerwieni.

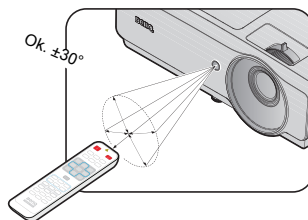
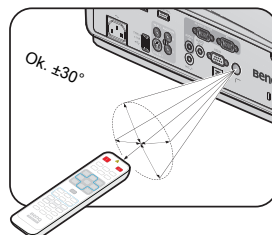

Wymiana baterii w pilocie zdalnego sterowania

1. Aby otworzyć pokrywę komory baterii w pilocie zdalnego sterowania, należy odwrócić go spodem do góry, nacisnąć palcem zacisk pokrywy i przesunąć go do góry zgodnie z kierunkiem wskazanym przez strzałkę. Pokrywa wysunie się.
2. Należy wyjąć aktualnie używane baterie (w razie potrzeby) i włożyć dwie baterie AAA, zwracając uwagę na biegunowość baterii oznaczoną wewnątrz komory baterii. Biegun dodatni (+) odpowiada biegunowi dodatniemu baterii, a ujemny (-) biegunowi ujemnemu baterii.
3. Należy ponownie przymocować pokrywę, dopasowując ją do podstawy obudowy i wsuwając z powrotem na miejsce. Czynność tę należy zakończyć, gdy słyszalne będzie zatrzaśnięcie się pokrywy.

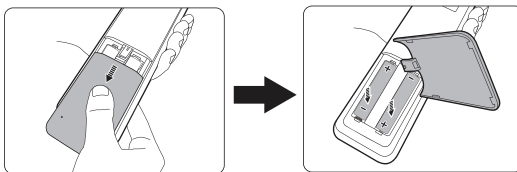

- **Należy unikać nadmiernego ciepła i wilgotności.**
- **W przypadku nieprawidłowego włożenia baterii mogą one ulec uszkodzeniu.**
- **Aby wymienić baterie, należy używać baterii tego samego typu lub ich odpowiednik zalecany przez producenta.**
- **Zużyte baterie należy usuwać zgodnie z zaleceniami producenta baterii.**
- **Nie należy wrzucać baterii do ognia. Może to stanowić zagrożenie wybuchu.**
- **Jeśli baterie są wyczerpane lub pilot zdalnego sterowania nie będzie użytkowany przez dłuższy czas, należy wyjąć baterie, aby zapobiec uszkodzeniu pilota ze względu na możliwy wyciek elektrolitu.**

Ustawianie projektora

Wybór odpowiedniego miejsca

Możliwe jest zamocowanie projektora na cztery różne sposoby:

1. Przednia tablica

Wybierz to położenie z projektorem ustawionym na stole przodem do ekranu. Jest to najbardziej popularny sposób ustawiania projektora, używany do szybkich ustawień i przenośności.

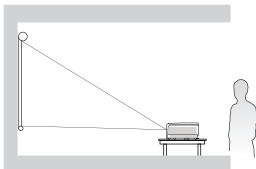

2. Tylna tablica

Wybierz to położenie z projektorem ustawionym na stole znajdującym się za ekranem.

Należy zwrócić uwagę, że konieczne jest zastosowanie specjalnego ekranu do tylnej projekcji.

*Po włączeniu projektora należy ustawić **Tylna tablica** w menu **KONFIG. SYSTEMU: Zaawansowana > Instalacja projektora**.

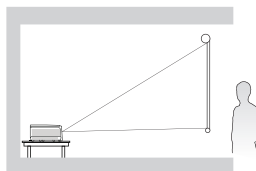

3. Tylny sufit

Takie ustawienie należy wybrać, gdy projektor mocowany jest do sufitu górną stroną skierowaną do dołu z przodu ekranu.

W celu przymocowania projektora do sufitu, należy zakupić u sprzedawcy sufitowy zestaw montażowy firmy BenQ.

*Po włączeniu projektora należy ustawić **Tylny sufit** w menu **KONFIG. SYSTEMU: Zaawansowana > Instalacja projektora**.

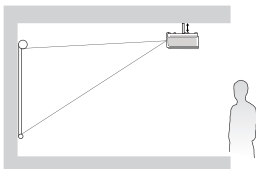

4. Przedni sufit

Takie ustawienie należy wybrać, gdy projektor mocowany jest do sufitu górną stroną skierowaną do dołu za ekranem.

Należy zwrócić uwagę, że w przypadku takiego sposobu montażu wymagane jest zastosowanie specjalnego ekranu do tylnej projekcji oraz sufitowy zestaw montażowy firmy BenQ.

*Po włączeniu projektora należy ustawić **Przedni sufit** w menu **KONFIG. SYSTEMU: Zaawansowana > Instalacja projektora**.

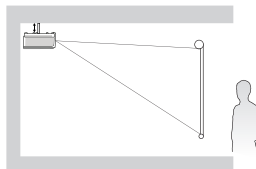

Układ pomieszczenia lub własne preferencje użytkownika są czynnikami decydującymi o wyborze miejsca montażu projektora. Należy uwzględnić rozmiar i umiejscowienie ekranu, położenie właściwego gniazda elektrycznego, a także ustawienie i odległość pomiędzy projektorem i pozostałym sprzętem.

Uzyskanie odpowiedniej wielkości wyświetlanego obrazu

Odległość od obiektywu projektora do ekranu, ustawianie zmiany wielkości obrazu (jeśli jest dostępne), a także format wideo są czynnikami wpływającymi na wielkość wyświetlanego obrazu.

Wymiary projekcji

Przed obliczeniem odpowiedniego położenia należy przejść do rozdziału „Wymiary” na stronie 68 w celu uzyskania informacji na temat wyśrodkowania wymiarów obiektywu.

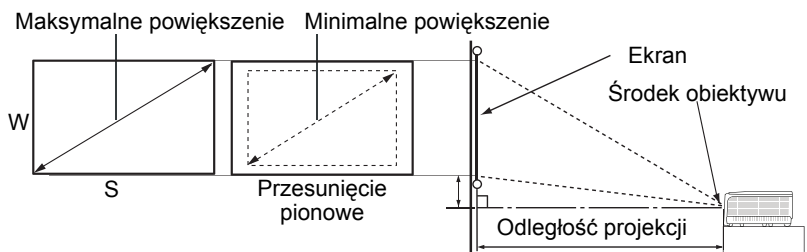

Współczynnik formatu ekranu to 16:9 i proporcje wyświetlanego obrazu to 16:9.

Rozmiar ekranu				Odległość od ekranu [mm]			Przesunięcie (mm)
Przekątna		Szerokość	Wysokość	Min. odległość	Średnia	Maks. odległość	A (mm) i tryb Szeroki
cale	mm	mm	mm				
50	1270	1107	623	1273	1461	1649	93
60	1524	1328	747	1528	1753	1979	112
70	1778	1550	872	1782	2046	2309	131
80	2032	1771	996	2037	2338	2639	149
90	2286	1992	1121	2291	2630	2969	168
100	2540	2214	1245	2546	2922	3299	187
110	2794	2435	1370	2800	3214	3628	205
120	3048	2657	1494	3055	3507	3957	224
130	3302	2878	1619	3310	3799	4288	243
140	3556	3099	1743	3564	4091	4618	262
150	3810	3321	1868	3819	4383	4948	280
160	4064	3542	1992	4073	4676	5278	299
170	4318	3763	2117	4328	4968	5608	318
180	4572	3985	2241	4583	5260	5937	336
190	4826	4206	2366	4837	5552	6267	355

Rozmiar ekranu				Odległość od ekranu [mm]			Przesunięcie (mm)
Przekątna		Szerokość	Wysokość	Min. odległość	Średnia	Maks. odległość	A (mm) i tryb Szeroki
cale	mm	mm	mm				
200	5080	4428	2491	5092	5844	6597	374
250	6350	5535	3113	6365	7306	8246	467
300	7620	6641	3736	7638	8767	9896	560

☞ Ze względu na występujące różnice w elementach optycznych, podane wartości mogą polegać na 5% tolerancji. Firma BenQ zaleca, aby w przypadku montażu projektora na stałe sprawdzić fizycznie rozmiar wyświetlania i odległość przy użyciu konkretnego projektora, zanim zostanie Wł. zamocowany, co pozwoli uwzględnić właściwości optyczne projektora. Umożliwi to wyznaczenie właściwego położenia mocowań projektora, aby najlepiej odpowiadały one miejscu montażu.

Podłączanie projektora

W przypadku podłączania do projektora źródła sygnału należy upewnić się, że:

1. Przed wykonaniem połączeń wyłączone są wszystkie urządzenia.
2. Używane są prawidłowe przewody doprowadzania sygnału dla każdego źródła.
3. Przewody są dokładnie podpięte.

W przedstawionych poniżej połączeniach niektóre użyte kable nie znajdują się na wyposażeniu projektora (patrz „Zawartość opakowania” na stronie 9). Są one dostępne na rynku w sklepach ze sprzętem elektronicznym.

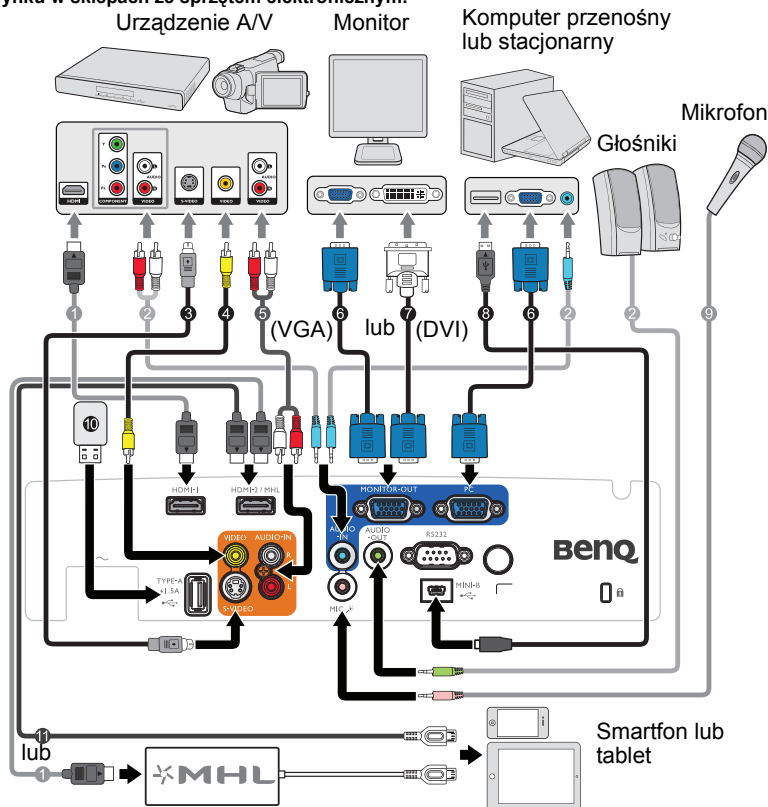





1. Przewód HDMI
2. Kabel audio
3. Przewód S-Video
4. Przewód wideo
5. Kabel audio L/R

6. Przewód VGA
7. Przewód VGA - DVI-A
8. Kabel USB
9. Mikrofon
10. Zasilanie gniazdem typu A, 1,5 A
11. Kabel HDMI-Micro USB

W wielu notebookach nie następuje włączenie zewnętrznych złączy wideo w przypadku podłączania do nich projektora. Włączenie/ wyłączenie zewnętrznego ekranu zazwyczaj następuje poprzez użycie kombinacji klawiszy FN + F3 lub CRT/LCD. Należy odszukać w notebooku klawisz funkcyjny, który oznaczony jest etykietą CRT/LCD lub klawisz funkcyjny oznaczony symbolem monitora. Należy jednocześnie nacisnąć klawisz FN i odpowiednio oznaczony klawisz funkcyjny. Aby odszukać właściwą kombinację klawiszy, należy zapoznać się z dokumentacją dołączaną do notebooka.

Podłączanie urządzeń źródła wideo

Projektor należy podłączyć do urządzenia źródła obrazu poprzez zastosowanie jednej z wyżej metod połączenia, jednak każda z tych metod zapewnia inny poziom jakości wideo. Wybrana metoda będzie najprawdopodobniej zależała od dostępności odpowiednich złączy w projektorze i urządzeniu źródła wideo, zgodnie z poniższym opisem:

Nazwa terminala	Wygląd złącza	Jakość obrazu
HDMI		Najlepsza
Component Video		Lepsza
S-Video		Dobra
Video		Normalny

Podłączenie audio

Projektor ma jeden wbudowany głośnik mono, przeznaczony do zapewniania podstawowych funkcji audio, towarzyszący prezentacjom danych, wyłącznie do celów biznesowych. Jest Wł. nieodpowiedni i nie służy do odtwarzania stereofonicznego materiału dźwiękowego, jakiego można oczekiwać w zestawach kina domowego. Dowolne wejście audio stereo (jeśli jest dostarczane), jest miksowane do zwykłego wyjścia audio mono, przez głośnik projektora.

Wbudowany głośnik można wyciszyć, po podłączeniu gniazda **AUDIO OUT**.

-  • **Projektor może odtwarzać jedynie zmiksowane audio mono nawet, jeśli podłączone jest wejście audio stereo. Patrz rozdział „Podłączenie audio” na stronie 23 w celu uzyskania szczegółowych informacji.**
- **Jeśli wybrane wideo nie jest wyświetlane po włączeniu projektora, pomimo wybrania prawidłowego źródła wideo, należy sprawdzić, czy urządzenie źródła wideo jest włączone i czy działa prawidłowo. Należy także sprawdzić, czy przewody doprowadzania sygnału są prawidłowo podłączone.**

Odtwarzanie dźwięku przez projektor

Głośnik projektora można używać podczas prezentacji (zmiksowane mono), a także podłączyć oddzielne, wzmacniane głośniki do gniazda AUDIO OUT projektora.

Jeśli posiadany jest oddzielny system dźwięku, najbardziej prawdopodobne jest podłączenie wyjścia audio urządzenia źródła video do tego systemu dźwięku, zamiast do projektora audio mono.

Po wykonaniu połączenia dźwięk można regulować za pomocą menu ekranowego OSD projektora.

Tabela poniżej określa metody połączeń dla różnych urządzeń i źródło dźwięku.

Urządzenie	PC	Component/ S Video/Video	HDMI-1/ HDMI-2/MHL
Port wejścia audio	AUDIO IN (gniazdo mini jack)	AUDIO (L/R)	HDMI
Projektor może odtwarzać dźwięk z...	AUDIO IN (gniazdo mini jack)	AUDIO (L/R)	HDMI
Port wyjścia audio	AUDIO OUT	AUDIO OUT	AUDIO OUT

Wybrany sygnał wejścia określa, który dźwięk zostanie odtworzony przez głośnik projektora, a który dźwięk zostanie podany na wyjście projektora, po podłączeniu AUDIO OUT. Po wybraniu sygnału PC, projektor może odtwarzać dźwięk odebrany z gniazda mini jack AUDIO IN. Po wybraniu sygnału S Video/Video, projektor może odtwarzać dźwięk odebrany z gniazda AUDIO (L/R).



Obsługa projektora

Uruchamianie projektora

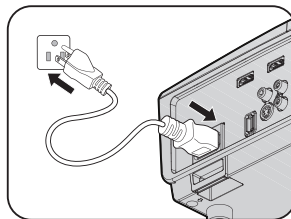
1. Zdejmij osłonę obiektywu.
2. Podłącz przewód zasilający do projektora i do gniazdka zasilającego. Włącz przełącznik gniazda sieciowego (jeśli jest dostępny). Sprawdź, czy po włączeniu zasilania kontrolka **Kontrolka POWER** na projektorze świeci się na pomarańczowo.



⚠ **W przypadku tego urządzenia należy używać tylko oryginalnego wyposażenia (np. przewodu zasilającego), aby uniknąć ewentualnych zagrożeń, np. porażenia prądem elektrycznym lub pożaru.**

3. Naciśnij **POWER** na projektorze  lub na pilocie zdalnego sterowania , aby uruchomić projektor i dźwięki startowe. Po włączeniu projektora **Kontrolka POWER** zacznie migać na zielono i zaświeci. Procedura uruchamiania trwa około 30 sekund. Na dalszym etapie uruchamiania wyświetlane jest logo startowe. Obróć pierścień ostrości, aby dopasować wyrazistość obrazu (w razie potrzeby).

Aby wyłączyć dźwięk pierścienia, przejdź do rozdziału „[Wyłączanie dźwięku włączania/wyłączania](#)” na stronie 43 w celu uzyskania szczegółowych informacji.

👉 **Jeśli projektor jest nadal gorący od ostatniego użycia, przed włączeniem zasilania lampy uruchomiony zostanie wentylator chłodzący na około 90 sekund.**

4. Aby używać menu OSD, należy najpierw ustawić swój język.
5. W przypadku wyświetlenia prośby o wprowadzenie hasła, naciśnij przyciski strzałek, aby wprowadzić sześciocyfrowe hasło. Patrz rozdział „[Korzystanie z funkcji hasła](#)” na stronie 30 w celu uzyskania szczegółowych informacji.

Please select language			
English	한국어	Hrvatski	हिन्दी
Français	Svenska	Română	
Deutsch	Nederlands	Norsk	
Italiano	Türkçe	Dansk	
Español	Čeština	Български	
Русский	Português	suomi	
繁體中文	ไทย	Indonesian	
简体中文	Polski	Ελληνικά	
日本語	Magyar	فارسی	
Press Enter to confirm, Exit to leave			

6. Włącz wszystkie podłączone urządzenia.
7. Projektor rozpocznie wyszukiwanie sygnałów wejściowych. Aktualnie skanowane źródło sygnału zostanie wyświetlone w lewym górnym rogu ekranu. Jeśli projektor nie wykryje prawidłowego sygnału, wyświetlany będzie komunikat „**Brak sygnału**”, aż do znalezienia sygnału wejścia. Możesz również naciśnąć przycisk **ŹRÓDŁO** na projektorze lub pilocie zdalnego sterowania, aby wybrać żądany sygnał wejściowy. Patrz rozdział „[Przełączanie sygnałów wejściowych](#)” na stronie 33 w celu uzyskania szczegółowych informacji.

👉 **Jeśli częstotliwość/rozdzielczość sygnału wejściowego wykracza poza zakres działania projektora, na pustym ekranie wyświetlany jest komunikat „Poza zakresem”, Zmień sygnał wejściowy na sygnał kompatybilny z rozdzielczością projektora lub ustaw sygnał wejściowy na niższe ustawienie. Patrz rozdział „[Tabela częstotliwości synchronizacji](#)” na stronie 69 w celu uzyskania szczegółowych informacji.**

⚠ **Aby utrzymać żywotność lampy, po włączeniu projektora odczekaj co najmniej 5 minut, zanim wyłączysz urządzenie.**

Regulacja wyświetlanego obrazu

Regulacja kąta projekcji

Projektor jest wyposażony w 1 przednią nóżkę do regulacji i 1 tylną nóżkę do regulacji. Nóżki te służą do zmiany wysokości obrazu i kąta projekcji. Aby dokonać regulacji projektora:

1. Wkręcić przednią nóżkę do regulacji. Tak, aby obraz był ustawiony tam gdzie ma się znajdować.
2. Dokręć tylny regulator nóżki w celu dokładnego dopasowania kąta poziomego.

W celu wsunęcia nóżki. Obróć przednią i tylną nóżkę do regulacji w przeciwnym kierunku.

Jeśli projektor nie jest ustawiony na płaskiej powierzchni lub ekran i projektor nie są do siebie ustawione prostopadle, wyświetlany obraz ulega zniekształceniu trapezoidalnemu.

Aby skorygować to zniekształcenie, należy przejść do rozdziału „Korekcja trapezu 2D” na stronie 27 w celu uzyskania szczegółowych informacji.

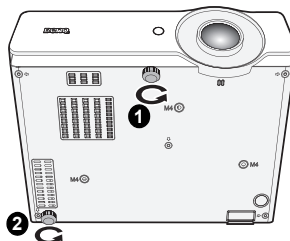

- Nie wolno patrzeć bezpośrednio na obiektyw, jeśli lampa jest włączona. Silny strumień światła z lampy może spowodować uszkodzenie narządów wzroku.
- Podczas naciskania przycisku zwalniania nóżki do regulacji należy zachować ostrożność, ponieważ znajduje się on blisko wylotowego otworu wentylacyjnego, przez który odprowadzane jest gorące powietrze.

Automatyczna regulacja obrazu

W niektórych przypadkach konieczna może być optymalizacja jakości obrazu. W tym celu należy nacisnąć przycisk **Automatyczny** na projektorze lub pilocie zdalnego sterowania. Aby zapewnić najlepszą jakość obrazu, wbudowana funkcja „Inteligentne automatyczne dostrajanie” w ciągu 3 sekund ponownie dopasuje wartości dla częstotliwości i zegara.

Informacja o aktualnym źródle zostanie wyświetlona w górnym, lewym rogu ekranu przez 3 sekundy.



- Ekran będzie pusty w trakcie działania funkcji Automatyczny.
- Funkcja ta jest dostępna wyłącznie po wybraniu analogowego sygnału PC (analogowego sygnału RGB).

Precyzyjna regulacja wielkości i wyrazistości obrazu

1. Przy użyciu pierścienia Powiększenie dopasuj wyświetlany obraz do wymaganego rozmiaru.

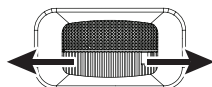

2. Wyreguluj ostrość obrazu obracając pierścień FOCUS.

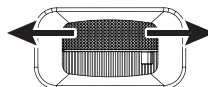
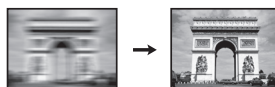

Korekcja trapezu 2D

Funkcja Korekcja trapezu 2D, udostępnia szerszy obszar instalacji w porównaniu z konwencjonalnymi projektorami z ograniczonym pozycjonowaniem ekranu.

Należy to poprawić ręcznie, poprzez wykonanie jednej z następujących czynności.

- Użycie projektora lub pilota

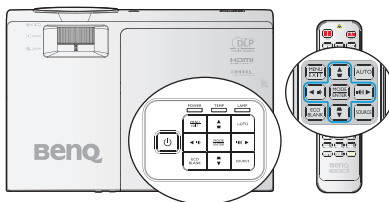

Naciśnij **▼** / **▲** na projektorze lub na pilocie, aby wyświetlić stronę Korekcja trapezu 2D. Naciśnij **▲** / **▼** w celu regulacji wartości przesunięcia w pionie, w zakresie -30 do 30. Naciśnij **◀** / **▶**, aby wyregulować wartości przesunięcia w poziomie, w zakresie -30 do 30.



- Używając menu OSD

1. Naciśnij **MENU/EXIT**, a następnie naciśnij **◀** / **▶**, aż do podświetlenia menu **Wyświetlacz**.
2. Naciśnij **▼**, aby podświetlić **Korekcja trapezu 2D** i naciśnij **MODE/ENTER**. Na ekranie wyświetlona zostanie strona **Korekcja trapezu 2D**.
3. Naciśnij **▲**, **▼**, **◀**, **▶** w celu regulacji wartości korekcji trapezu.



- Użycie przycisku **SZYBKA INSTALACJA**

1. Naciśnij **SZYBKA INSTALACJA** na pilocie.
2. Naciśnij **▼**, aby podświetlić **Korekcja trapezu 2D** i naciśnij **MODE/ENTER**. Wyświetlona zostanie strona **Korekcja trapezu 2D**.
3. Naciśnij **▲**, **▼**, **◀**, **▶** w celu regulacji wartości korekcji trapezu.

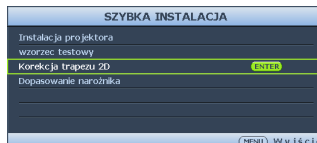
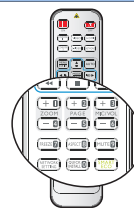

Korekcja Dopasowanie narożnika

Ręczna regulacja czterech rogów obrazu, poprzez ustawienie wartości regulacji w poziomie i w pionie.

- Przy użyciu menu ekranowego OSD

1. Naciśnij **MENU/EXIT**, a następnie naciśnij **◀/▶**, aż do podświetlenia menu **Wyświetlacz**.
2. Naciśnij **▼**, aby podświetlić **Dopasowanie narożnika** i naciśnij **MODE/ENTER**. Na ekranie wyświetlona zostanie strona **Dopasowanie narożnika**.
3. Naciśnij **▲, ▼, ◀, ▶**, aby wybrać jeden z czterech rogów i naciśnij **MODE/ENTER**.
4. Naciśnij **▲, ▼**, aby wyregulować wartości w zakresie 0 do 60.
5. Naciśnij **◀/▶**, aby wyregulować wartości w poziomie, w zakresie 0 to 60.

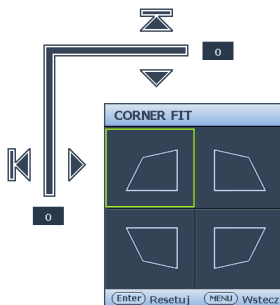
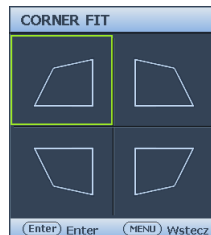

Używanie menu

Projektor wyposażony jest w menu ekranowe OSD, które umożliwi wykonywanie różnych regulacji i dopasowywania ustawień.

Poniżej omówione jest menu ekranowe OSD.

Ikona menu głównego

Menu główne

Podświetlenie

Podmenu

Aktualny sygnał wejściowy

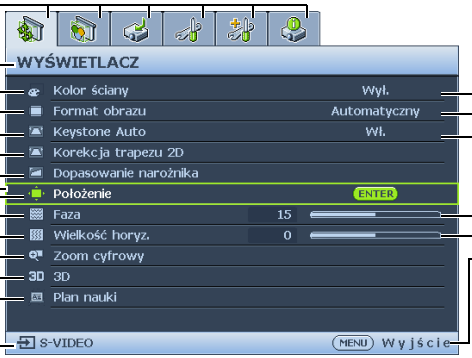

Stan

Naciśnij przycisk **MENU/EXIT**, aby powrócić do poprzedniej strony lub wyjść z menu.

Aby korzystać z menu OSD, w pierwszej kolejności ustaw odpowiedni język.

1. Naciśnij **MODE/ENTER** na projektorze lub na pilocie zdalnego sterowania, aby włączyć menu ekranowe OSD.



3. Naciśnij **▼**, aby podświetlił **Język** i naciśnij **◀, ▶**, aby wybrać preferowany język.

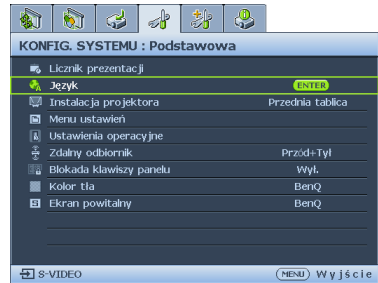

2. Użyj **◀/▶**, aby podświetlił menu **KONFIG. SYSTEMU: Podstawowa**.

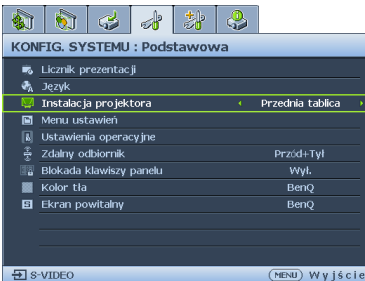

4. Naciśnij dwukrotnie* przycisk **MODE/ENTER** na projektorze lub pilocie zdalnego sterowania, aby wyjść z menu i zapisać ustawienia.

*Pierwsze naciśnięcie przycisku umożliwi przejście do menu głównego, natomiast kolejne naciśnięcie powoduje zamknięcie menu ekranowego OSD.

Zabezpieczanie projektora

Używanie linki zabezpieczającej

Projektor należy zamocować w bezpiecznym miejscu, aby zapobiec jego kradzieży. W przeciwnym razie należy zakupić blokadę, np. typu Kensington, aby zabezpieczyć projektor. Gniazdo blokady Kensington znajduje się z lewej strony projektora. Patrz rozdział „Gniazdo blokady zabezpieczającej przed kradzieżą Kensington” na stronie 10 w celu uzyskania szczegółowych informacji. Blokada zabezpieczająca Kensington to zwykle połączenie kluczyka (ów) z zamknięciem. Informacje dotyczące używania blokady należy sprawdzić w dokumentacji blokady.

Korzystanie z funkcji hasła

Ze względów bezpieczeństwa i w celu ochrony przed nieautoryzowanym użytkowaniem, projektor wyposażony jest w opcję, która umożliwia ustawienia zabezpieczenia hasłem. Hasło można ustawić poprzez menu ekranowe OSD.

 **OSTRZEŻENIE:** Kłopotliwą sytuacją będzie, jeśli aktywowana zostanie funkcjonalność blokady włączania zasilania, a następnie użytkownik zapomni hasła. Dlatego należy wydrukować niniejszą Instrukcję (jeżeli jest to konieczne) i zapisać w niej używane hasło, a następnie przechowywać ją w bezpiecznym miejscu, aby można się było do tej instrukcji odwołać w przyszłości.

Ustawianie hasła

 Po ustawieniu hasła nie można używać projektora, chyba że po każdorazowym uruchomieniu urządzenia zostanie wprowadzone prawidłowe hasło.

1. Otwórz menu ekranowe OSD i przejdź do menu **KONFIG. SYSTEMU: Zaawansowana > Ustawienia zabezpieczeń**. Naciśnij przycisk **MODE/ENTER**. Na ekranie wyświetlona zostanie strona **Ustawienia zabezpieczeń**.
2. Podświetl opcję **Zmiana ustawień zabezpieczeń** i naciśnij przycisk **MODE/ENTER**.
3. Zgodnie z rysunkiem po prawej, cztery przyciski strzałek (**▲**, **▼**, **◀**, **▶**), odpowiadają odpowiednio 4 cyfry (1, 2, 3, 4). Zależnie od ustawianego hasła, naciśnij odpowiednio przyciski strzałek, aby wprowadzić sześć cyfr dla hasła.
4. Potwierdź nowe hasło wprowadzając ponownie to hasło.
Po ustawieniu hasła menu ekranowe OSD przełącza się z powrotem na stronę **Ustawienia zabezpieczeń**.
5. Aby uaktywnić funkcję **Blokada włączania**, naciśnij przycisk **▲/▼** w celu podświetlenia **Blokada włączania**, a następnie naciśnij przycisk **◀/▶** w celu wyboru **Wł.**



 Podczas wprowadzania hasła zamiast cyfr na ekranie są wyświetlane gwiazdki. Wybrane hasło należy zapisać w tej Instrukcji przed bądź niezwłocznie po ustawieniu hasła, aby możliwy był dostęp do hasła w przypadku, gdy użytkownik zapomni ustawione hasło.

Hasło: _ _ _ _ _

Niniejszą Instrukcję należy przechowywać w bezpiecznym miejscu.

6. Aby wyjść z menu ekranowego OSD, naciśnij przycisk **MENU/EXIT**.

Postępowanie w przypadku zapomnienia hasła

Jeśli funkcja hasła jest włączona, po każdorazowym włączeniu projektora użytkownik proszony jest o wprowadzenie sześciocyfrowego hasła. Jeżeli zostanie wprowadzone błędne hasło, na ekranie wyświetlany jest przez trzy sekundy komunikat błędnego hasła, a następnie wyświetlany jest kolejny komunikat „**WPROWADŹ HASŁO**”. Można ponownie wprowadzić sześciocyfrowe hasło, bądź w przypadku, gdy hasło nie zostało zapisane w Instrukcji lub użytkownik całkowicie zapomniał hasło, możliwe jest wykonanie procedury przywracania hasła. Patrz rozdział „[Wprowadzane procedury przywracania hasła](#)” na stronie 31 w celu uzyskania szczegółowych informacji.

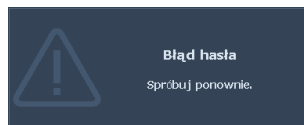

W przypadku wprowadzenia 5 razy z rzędu nieprawidłowego hasła nastąpi automatyczne wyłączenie projektora w krótkim czasie.

Wprowadzane procedury przywracania hasła

1. Naciśnij i przytrzymaj przez 3 sekundy przycisk **Automatyczny** na projektorze lub pilocie zdalnego sterowania. Na ekranie wyświetli się zakodowany numer.
2. Zapisz ten numer i wyłącz projektor.
3. Aby odszyfrować ten numer, skorzystaj z pomocy lokalnego centrum serwisowego firmy BenQ. Konieczne może być przedłożenie dowodu zakupu w celu potwierdzenia, że jesteś uprawnionym użytkownikiem danego projektora.

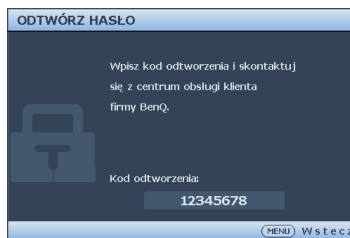

Zmiana hasła

1. Otwórz menu ekranowe OSD i przejdź do menu **KONFIG. SYSTEMU: Zaawansowana > Ustawienia zabezpieczeń > Zmień hasło**.
2. Naciśnij przycisk **MODE/ENTER**. Na ekranie wyświetlany jest komunikat „**WPROWADŹ STARE HASŁO**”.
3. Wprowadź stare hasło.
 - Jeżeli hasło jest prawidłowe, wyświetlany jest kolejny komunikat „**WPROWADŹ NOWE HASŁO**”.
 - Jeżeli hasło jest nieprawidłowe, na ekranie wyświetlany jest przez 3 sekundy komunikat błędnego hasła. Następnie wyświetlany jest kolejny komunikat „**WPROWADŹ STARE HASŁO**”, aby ponownie wprowadzić hasło. Możesz nacisnąć przycisk **MENU/EXIT**, aby anulować zmianę lub wypróbować inne hasło.
4. Wprowadź nowe hasło.

 Podczas wprowadzania hasła zamiast cyfr na ekranie są wyświetlane gwiazdki. Wybrane hasło należy zapisać w tej Instrukcji przed bądź niezwłocznie po ustawieniu hasła, aby możliwy był dostęp do hasła w przypadku, gdy użytkownik zapomni ustawione hasło.

Hasło: _ _ _ _ _

Niniejszą Instrukcję należy przechowywać w bezpiecznym miejscu.

5. Potwierdź nowe hasło wprowadzając ponownie to hasło.
6. Nowe hasło dla projektora zostało prawidłowo ustawione. Pamiętaj, aby wprowadzić nowe hasło przy kolejnym uruchomieniu projektora.
7. Aby wyjść z menu ekranowego OSD, naciśnij przycisk **MENU/EXIT**.

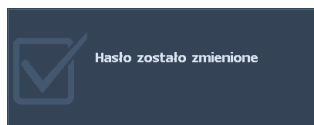

Wyłączanie funkcji hasła

Aby wyłączyć zabezpieczenie hasłem, należy przejść do menu **KONFIG. SYSTEMU: Zaawansowana > Ustawienia zabezpieczeń > Zmiana ustawień zabezpieczeń** po otwarciu układu menu ekranowego OSD. Naciśnij przycisk **MODE/ENTER**. Pojawi się komunikat „**WPROWADŹ HASŁO**”. Należy wprowadzić aktualnie używane hasło.

- i. Jeśli hasło jest prawidłowe, menu OSD powróci do **Ustawienia zabezpieczeń**. Naciśnij **▼** podświetl **Blokada włączania** i naciśnij **◀/▶**, aby wybrać **Wył.**. Przy kolejnym uruchomieniu projektora nie będzie wymagane wprowadzenie hasła.
- ii. Jeżeli hasło jest nieprawidłowe, na ekranie wyświetlany jest przez 3 sekundy komunikat błędnego hasła. Następnie wyświetlany jest kolejny komunikat „**WPROWADŹ HASŁO**”, aby ponownie wprowadzić hasło. Możesz nacisnąć przycisk **MENU/EXIT**, aby anulować zmianę lub wypróbować inne hasło.

 Pomimo, że funkcja hasła jest wyłączona, stare hasło należy trzymać przy sobie w każdym momencie, gdy konieczne będzie ponowne uaktywnienie funkcji hasła poprzez wprowadzenie tego hasła.

Przełączanie sygnałów wejściowych

Projektor może być podłączony jednocześnie do wielu urządzeń. Jednak w danym momencie może on wyświetlać tylko jeden obraz pełnoekranowy.

Należy upewnić się, że funkcja **Szybkie autowyszukiwanie** w menu **Źródło** ustawiona jest na **Wi**. (domyślnie ustawiona funkcja w projektorze), jeżeli projektor ma automatycznie wyszukiwać źródła sygnału.

Istnieje także możliwość ręcznego przełączania pomiędzy dostępnymi sygnałami źródłowymi.

1. Naciśnij **ŹRÓDŁO** na projektorze lub naciśnij źródło wejścia bezpośrednio na pilocie zdalnego sterowania. Nastąpi wyświetlenie paska wyboru źródła.
2. Naciśnij **▲/▼**, aż zostanie wybrany wymagany sygnał i naciśnij **MODE/ENTER**.

Po wykryciu sygnału przez chwilę wyświetlane będą na ekranie informacje na temat wybranego źródła. W przypadku podłączenia wielu urządzeń do projektora, powtórz czynności 1-2, aby wyszukać kolejny sygnał.

-  • Poziom jasności wyświetlanego obrazu będzie odpowiednio ulegał zmianie podczas przełączania się pomiędzy różnymi sygnałami wejściowymi. Prezentacje danych „PC” (w postaci graficznej), w których używane są nieruchome obrazy, są zazwyczaj jaśniejsze od materiałów wideo, w których stosowane są głównie obrazy ruchome (filmy).
- W celu uzyskania najlepszych rezultatów dla wyświetlanego obrazu należy wybrać i używać sygnału wejściowego, który dostarczany jest przy takiej rozdzielczości. Pozostałe rozdzielczości będą skalowane przez projektor w zależności od ustawienia formatu obrazu, które może doprowadzać do pewnego zniekształcenia lub utraty wyrazistości obrazu. Patrz rozdział „Wybór formatu obrazu” na stronie 34 w celu uzyskania szczegółowych informacji.

Zmiana przestrzeni kolorów

W mało prawdopodobnym przypadku podłączenia projektora do odtwarzacza DVD przez wejście **HDMI** projektora oraz, gdy projektowany obraz wyświetla niewłaściwe kolory, należy zmienić przestrzeń barwową.

W tym celu:

1. Naciśnij **MENU/EXIT**, a następnie naciśnij **◀/▶**, aż do podświetlenia menu **ŹRÓDŁO**.
2. Naciśnij **▼**, aby podświetlić **Odwz. przestrzeni kolorów** i naciśnij **◀/▶**, aby wybrać ustawienie.

 Ta funkcja jest dostępna wyłącznie wtedy, gdy używane jest gniazdo wejścia HDMI.

Powiększanie i wyszukiwanie szczegółów

W razie, gdy konieczne jest wyszukanie szczegółów na wyświetlanym obrazie, należy powiększyć dany obraz. Do sterowania obrazem należy używać przycisków strzałek.

- Przy użyciu pilota zdalnego sterowania
 1. Naciśnij przycisk **Digital Zoom+/-**, aby wyświetlić pasek zmiany wielkości obrazu. Naciśnij przycisk **Digital Zoom+**, aby powiększyć środek obrazu. Naciśnij kilkakrotnie przycisk, aby dopasować wielkość obrazu do swoich potrzeb.
 2. Użyj strzałek kierunku (**▲**, **▼**, **◀**, **▶**) na projektorze lub pilocie do nawigacji po obrazie.
 3. Aby przywrócić oryginalne rozmiary obrazu, naciśnij **Automatyczny**. Możesz także nacisnąć przycisk **Digital Zoom-**. Po ponownym naciśnięciu tego przycisku następuje dalsze zmniejszanie wielkości obrazu do momentu, aż zostanie przywrócony jego oryginalny rozmiar.
- Przy użyciu menu ekranowego OSD
 1. Naciśnij **MENU/EXIT**, a następnie naciśnij **◀/▶**, aż do podświetlenia menu **Wyświetlacz**.
 2. Naciśnij **▼**, aby podświetlić **Zoom cyfrowy** i naciśnij **MODE/ENTER**. Wyświetlony zostanie pasek zmiany wielkości obrazu.
 3. Naciskaj powtarzająco **▼** na projektorze, aby powiększyć obraz do wymaganego rozmiaru.
 4. W celu nawigacji po obrazie, naciśnij **MODE/ENTER**, aby przełączyć na tryb panoramy i naciśnij strzałki kierunku (**▲**, **▼**, **◀**, **▶**).
 5. Aby zmniejszyć rozmiar obrazu, naciśnij przycisk **MODE/ENTER** w celu powrotu do funkcji powiększenia/zmniejszenia, a następnie naciśnij przycisk **Automatyczny** w celu przywrócenia oryginalnego rozmiaru obrazu. Można także naciskać powtarzająco **▼**, aż do momentu przywrócenia oryginalnego rozmiaru.

 Obrazem można sterować dopiero po jego powiększeniu. Można bardziej powiększać obraz podczas wyszukiwania szczegółów.

Wybór formatu obrazu

„Format obrazu” to stosunek szerokości obrazu do jego wysokości. Współczynnik proporcji większości analogowych telewizorów i komputerów to 4:3, natomiast w przypadku cyfrowych telewizorów i odtwarzaczy DVD wynosi zwykle 16:9.

Po pojawieniu się cyfrowego przetwarzania sygnału cyfrowe urządzenia wyświetlające, np. taki projektor, mogą dynamicznie rozciągać i skalować wyjście obrazu do różnych formatów, innych niż ten, jaki posiada sygnał wejściowy obrazu.

Aby zmienić format wyświetlanego obrazu (niezależnie od tego, jaki jest format źródła):

- Przy użyciu pilota zdalnego sterowania
 1. Naciśnij przycisk **Aspect**, aby wyświetlić bieżące ustawienie.
 2. Naciśnij wielokrotnie przycisk **Aspect**, aby wybrać format obrazu odpowiedni dla formatu sygnału wideo i spełniający własne oczekiwania wyświetlania.
- Przy użyciu menu ekranowego OSD
 1. Naciśnij **MENU/EXIT**, a następnie naciśnij **◀/▶**, aż do podświetlenia menu **Wyświetlacz**.
 2. Naciśnij **▼**, aby podświetlić **Format obrazu**.
 3. Naciśnij **◀/▶**, aby wybrać format obrazu odpowiedni dla formatu sygnału wideo i spełniający własne oczekiwania dotyczące wyświetlania.

Informacje dotyczące współczynnika kształtu

Na poniższych rysunkach ciemne fragmenty stanowią nieaktywne obszary, natomiast białe fragmenty są obszarami aktywnymi. Menu ekranowe OSD mogą być wyświetlane na tych nieużywanych czarnych obszarach.

1. **Automatyczny:** Skaluje obraz proporcjonalnie, aby dopasować wyjściową rozdzielczość projektora w poziomie. Jest to tryb odpowiedni dla sygnału źródłowego w formacie innym niż 4:3 i 16:9, kiedy ma być uzyskana największa powierzchnia ekranu bez konieczności zmiany formatu obrazu.

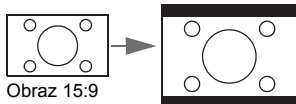

Obraz 15:9

2. **Rzeczywiste:** obraz jest wyświetlany w oryginalnej rozdzielczości, a jego rozmiar jest zmieniany w celu dopasowania do obszaru wyświetlania. W przypadku sygnałów wejściowych o niższej rozdzielczości wyświetlany obraz będzie mniejszy od obrazu dopasowanego do pełnego ekranu. W razie potrzeby możliwe jest wyregulowanie ustawień zoomu lub oddalenie projektora od ekranu, aby zwiększyć rozmiar obrazu. Konieczne może być także ponowne ustawienie ostrości projektora po dokonaniu tych ustawień.

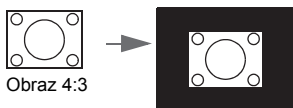

Obraz 4:3

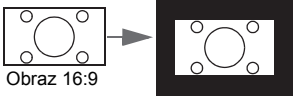

Obraz 16:9

3. **4:3:** Skalowanie obrazu w taki sposób, aby był wyświetlany na środku ekranu w formacie 4:3. Jest to najbardziej odpowiedni tryb dla obrazów 4:3 stosowanych w monitorach komputerowych, standardowej telewizji oraz filmach DVD w formacie 4:3, ponieważ obrazy te wyświetlane są bez zmiany formatu.

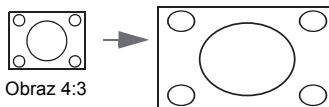

Obraz 4:3

4. **16:9:** Skalowanie obrazu w taki sposób, aby był wyświetlany na środku ekranu w formacie 16:9. Jest to najbardziej odpowiednie ustawienie dla obrazów, które już posiadają format 16:9, np. odbiorniki telewizyjne HD, ponieważ powoduje ono wyświetlenie tych obrazów bez zmiany formatu.

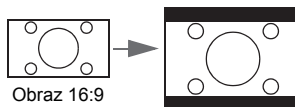

Obraz 16:9

5. **16:10:** Umożliwia skalowanie obrazu w taki sposób, że jest on wyświetlany na środku ekranu w formacie 16:10. To ustawienie jest najbardziej odpowiednie dla obrazów wyświetlanych w formacie 16:10, ponieważ pozwala na ich wyświetlenie bez zmiany proporcji.

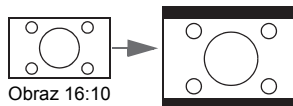

Obraz 16:10

Optymalizacja obrazu

Używanie funkcji „Kolor ściany”

W przypadku projekcji na kolorowej powierzchni, np. na ścianie pomalowanej na inny kolor niż biały, funkcja **Kolor ściany** umożliwia korekcję kolorów wyświetlanego obrazu, aby zapobiec ewentualnym rozbieżnościom kolorów między obrazem źródłowym a wyświetlanym.

Aby użyć tej funkcji, przejdź do menu **Wyświetlacz > Kolor ściany**, a następnie naciśnij **◀/▶**, aby wybrać kolor najbardziej zbliżony do koloru powierzchni projekcji. Dostępnych jest do wyboru wiele wstępnie skalibrowanych kolorów: **Jasnożółty, Różowy, Jasnozielony, Niebieski i Tablica**.

Wybór trybu obrazu

Projektor wyposażony jest w wiele wstępnie ustawionych trybów obrazu, dlatego też można wybrać jeden z nich w celu dopasowania do warunków działania i typu sygnału wejścia.

Aby wybrać odpowiedni tryb pracy, który spełnia oczekiwania, można wykonać jedną z poniższych czynności.

- Naciśnij kilkakrotnie przycisk **MODE/ENTER** na projektorze, aż wybrany zostanie żądany tryb.
 - Przejdź do menu **Obraz > Tryb obrazu** i naciśnij **◀/▶**, aby wybrać wymagany tryb.
1. **Tryb Jasny**: powoduje zwiększenie poziomu jasności wyświetlanego obrazu. Tryb ten jest odpowiedni dla warunków, w których wymagana jest wyjątkowo wysoka jasność, np. w przypadku używania projektora w dobrze oświetlonych pomieszczeniach.
 2. **Tryb prezentacji**: jest przeznaczony do prezentacji. W tym trybie jasność jest uwydatniana i dostosowana do kolorów komputera PC lub notebooka.
 3. **Tryb sRGB**: powoduje zwiększenie czystości kolorów RGB w celu zapewnienia najbardziej naturalnych obrazów, niezależnie od ustawień poziomu jasności. Tryb ten jest najbardziej odpowiedni w przypadku oglądania zdjęć wykonanych aparatem cyfrowym zgodnym z przestrzenią sRGB i odpowiednio skalibrowanym, a także w przypadku uzyskiwania podglądu programów graficznych i do rysowania, np. AutoCAD.
 4. **Tryb kinowy**: odpowiedni do odtwarzania filmów w kolorze, wideoklipów z aparatów cyfrowych lub materiałów DV przez wejście PC w celu uzyskania najlepszej widoczności w zaciemnionych (lekką oświetlonych) miejscach.
 5. **Tryb 3D**: jest odpowiedni do odtwarzania obrazów 3D i wideoklipów 3D.
 6. **Tryb Użytkownik 1/Użytkownik 2**: umożliwia przywołanie ustawień dopasowanych do aktualnie dostępnych trybów obrazu. Patrz rozdział [„Regulacja ustawień trybu Użytkownik 1/Użytkownik 2” na stronie 37](#) w celu uzyskania szczegółowych informacji.

Regulacja ustawień trybu Użytkownik 1/Użytkownik 2

Jeżeli aktualnie dostępne tryby obrazu nie spełniają oczekiwań, dostępne są dwa tryby niestandardowe, które definiowane są przez użytkownika. Można użyć jednego z trybów obrazu (oprócz **Użytkownik 1/Użytkownik 2**) jako punkt początkowy i dopasować ustawienia dla wybranego trybu.

1. Naciśnij przycisk **MENU/EXIT**, aby otworzyć menu ekranowe OSD.
2. Przejdź do menu **Obraz > Tryb obrazu**.
3. Naciśnij **◀/▶**, aby wybrać **Użytkownik 1** na **Użytkownik 2**.
4. Naciśnij **▼**, aby podświetlić **Tryb odniesienia**.

 Funkcja ta jest tylko dostępna, gdy tryb Użytkownik 1 lub Użytkownik 2 wybrany jest w pozycji podmenu Tryb obrazu.

5. Naciśnij **◀/▶**, aby wybrać tryb obrazu, najbliższy oczekiwaniom.
6. Naciśnij **▼**, aby wybrać pozycję podmenu do zmiany, a następnie ustaw wartość za pomocą **◀/▶**. Patrz rozdział „[Szczegółowa regulacja jakości obrazu w trybach użytkownika](#)” poniżej w celu uzyskania szczegółowych informacji.

Szczegółowa regulacja jakości obrazu w trybach użytkownika

Zgodnie z typem wykrytego sygnału i wybranym trybem obrazu, niektóre wymienione poniżej funkcje mogą być niedostępne. W oparciu o swoje potrzeby, można wykonać regulację tych funkcji, poprzez ich podświetlenie i naciśnięcie **◀/▶** na projektorze lub na pilocie.

Regulacja ustawienia Jasność

Im wyższa wartość, tym jaśniejszy obraz. Odpowiednio, im niższe ustawienie, tym ciemniejszy obraz. Należy dopasować to ustawienie w taki sposób, aby czarne obszary obrazu były rzeczywiście ciemne, a detale w tych obszarach były widoczne.



Regulacja ustawienia Kontrast

Im wyższa wartość, tym większy kontrast. Należy użyć tego parametru, aby ustawić szczytowy poziom bieli po tym, jak wcześniej dopasowane zostało ustawienie **Jasność** do wybranego wyjścia i warunków projekcji.



Regulacja ustawienia Kolor

Niższa wartość ustawienia generuje mniej nasycone kolory. Jeżeli ustawienie to jest za wysokie, kolory na obrazie będą przesycone, sprawiając, że obraz będzie nierealistyczny.

Regulacja ustawienia Odcień

Im wyższa wartość, tym obraz robi się bardziej czerwony. Im mniejsza wartość, tym obraz robi się bardziej zielony.

Regulacja ustawienia Ostrość

Im wyższa wartość, tym obraz jest ostrzejszy. Im niższa wartość, tym obraz staje się bardziej miękki.

Regulacja Brilliant Color

W przypadku tej funkcji zastosowany jest nowy algorytm przetwarzania kolorów oraz ulepszenia poziomów systemowych, które umożliwiają osiągnięcie większej jasności przy jednoczesnym zapewnieniu bardziej realnych i bardziej wyrazistych kolorów na obrazie. Umożliwia to uzyskanie o ponad 50% większej jasności w obrazach średnio stonowanych, które są charakterystyczne dla materiałów wideo i scen naturalnych w taki sposób, aby projektor generował obrazy w realistycznych i naturalnych kolorach. Jeśli preferowane są obrazy z taką jakością, należy wybrać opcję **Wł.**. W przeciwnym razie należy wybrać opcję **Wył.**.

Po wybraniu opcji **Wył.**, funkcja **Temper. kolorów** nie jest dostępna.

Wybór ustawienia Temper. kolorów

Opcje, które dostępne są dla ustawień temperatury barwowej*, uzależnione są od wybranego typu sygnału.

1. **Zimno**: sprawia, że biel obrazu przesunięta jest w stronę niebieskiego.
2. **Normalny**: Zachowuje normalne odcienie bieli.
3. **Ciepło**: Obrazy wydają się czerwono-białe.

*Informacje dotyczące temperatury barwowej:

Istnieje wiele różnych odcieni, które z wielu powodów uznawane są za kolor biały. Jedną z popularnych metod przedstawiania bieli to „temperatura kolorów”. Kolor biały przy niskiej temperaturze barwowej przesycony jest kolorem czerwonym. Z kolei kolor biały przy wysokiej temperaturze barwowej wydaje się być zbyt przesycony kolorem niebieskim.

Ustawienie preferowanej temperatury barwowej

Abby ustawić preferowaną temperaturę barwową:

1. Podświetl pozycję **Temper. kolorów** i wybierz opcję **Ciepło**, **Normalny** lub **Zimno**, naciskając przycisk ◀/▶ na projektorze lub na pilocie.
2. Naciśnij ▼, aby podświetlić **Regulowanie Temper. koloru** i naciśnij **MODE/ENTER**. Na ekranie wyświetlona zostanie strona Regulowanie Temper. koloru.
3. Naciśnij ▲/▼, aby podświetlić element do zmiany i wyreguluj wartości, naciskając ◀/▶.
 - **Wzmocnienie R/Wzmocnienie G/Wzmocnienie B**: Regulacja poziomów kontrastu kolorów czerwony, zielony i niebieski.
 - **Przesunięcie R/Przesunięcie G/Przesunięcie B**: Regulacja poziomów jasności kolorów czerwony, zielony i niebieski.
4. Naciśnij przycisk **MENU/EXIT**, aby wyjść z menu i zapisać ustawienia.

Zarządzanie kolorami 3D

W większości przypadków instalacyjnych, zarządzanie kolorami nie będzie konieczne, np. w sali lekcyjnej, sali konferencyjnej, czy poczekalni, gdzie światła są zapalone przez cały czas, bądź w pomieszczeniach, w których wpada światło dzienne przez okna budynku.

Użycie zarządzania kolorami należy brać pod uwagę tylko w przypadku trwałego montażu projektora w miejscach, gdzie kontrolowany jest poziom oświetlenia, np. w salach konferencyjnych, salach wykładowych lub w pomieszczeniach wyposażonych w kino domowe. Zarządzanie kolorami zapewnia precyzyjne dopasowanie kolorów w celu uzyskania dokładniejszego odwzorowania kolorów, jeżeli istnieje taka potrzeba.

Właściwe zarządzanie kolorami można tylko uzyskać w kontrolowanych i powtarzalnych warunkach projekcji. Do pomiaru odwzorowania kolorów należy użyć kolorymetru (miernika koloru światła) i zapewnić odpowiedni zestaw obrazów źródłowych. Narzędzia te nie są dostarczane wraz z projektorem, jednakże

sprzedawca projektora powinien być w stanie udzielić odpowiednich porad lub nawet skierować do doświadczonego instalatora.

Zarządzenie kolorami pozwala na regulację sześciu zestawów kolorów (RGBCMY). W przypadku wybrania każdego koloru, możliwe jest niezależne dopasowanie jego zakresu i nasycenia zgodnie z własnymi preferencjami.

W przypadku zakupu płyty testowej zawierającej różne wzorce testowe kolorów można jej użyć do testowania sposobu wyświetlania kolorów na monitorach, telewizorach, projektorach itd. W tym celu należy wyświetlić za pomocą projektora obraz z płyty, a następnie przejść do menu **Zarządzanie kolorami 3D** w celu dokonania regulacji.

W celu regulacji ustawień:

1. Przejdź do menu **Obraz** i podświetl **Zarządzanie kolorami 3D**.
2. Naciśnij przycisk **MODE/ENTER**, po czym następuje wyświetlenie strony **Zarządzanie kolorami 3D**.
3. Podświetl **Kolor podstawowy** i naciśnij ◀/▶, aby wybrać kolor spośród czerwonego, zielonego, niebieskiego, turkusowego, purpurowego i żółtego.
4. Naciśnij ▼, aby podświetlić **Barwa** i naciśnij ◀/▶ w celu wyboru jego zakresu. Zwiększenie zakresu powoduje uwzględnienie kolorów składających się w większych proporcjach z dwóch sąsiadujących kolorów.

Aby uzyskać informacje na temat wzajemnej zależności kolorów, należy zapoznać się z rysunkiem przedstawionym z prawej strony.

Na przykład, jeśli wybrany zostanie kolor czerwony, a jego zakres ustawiony będzie na wartość „0”, nastąpi wybranie tylko czystego koloru czerwonego dla wyświetlanego obrazu. Zwiększenie tego zakresu spowoduje uwzględnienie koloru czerwonego zbliżonego do koloru żółtego i magenta.

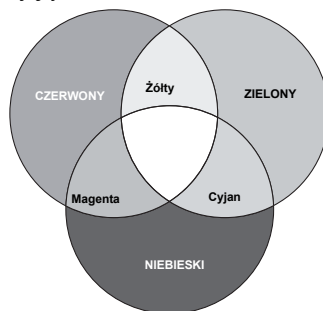

5. Naciśnij ▼, aby podświetlić **Nasycenie** i wyreguluj wartości do własnych preferencji, poprzez naciśnięcie ◀/▶. Wszelkie dokonane regulacje będzie można niezwłocznie zaobserwować na ekranie.

Na przykład, jeśli wybrany zostanie kolor czerwony, a jego wartość zostanie ustawiona na poziomie „0”, wpłynie to tylko na nasycenie czystego koloru czerwonego.

 **Nasycenie określa ilość koloru dla danego obrazu. Niższe ustawienia generują mniej nasycone kolory; ustawienie „0” całkowicie usuwa dany kolor z obrazu. Jeśli nasycenie jest zbyt wysokie, kolor będzie zbyt mocny i nierealistyczny.**

6. Naciśnij ▼, aby podświetlić **Wzmocnienie** i wyreguluj wartości do własnych preferencji, poprzez naciśnięcie ◀/▶. Wpłynie to na poziom kontrastu wybranego koloru podstawowego. Wszelkie dokonane regulacje będzie można niezwłocznie zaobserwować na ekranie.
7. Powtórz czynności 3 do 6 w celu regulacji pozostałych kolorów.
8. Upewnij się, że zostały wykonane wszystkie wymagane regulacje.
9. Naciśnij przycisk **MENU/EXIT**, aby wyjść z menu i zapisać ustawienia.

Resetowanie bieżącego lub wszystkich trybów obrazu

1. Przejdź do menu **Obraz** i podświetl **Resetuj ustawienia obrazu**.
2. Naciśnij **MODE/ENTER** i naciśnij ▲/▼, aby wybrać **Bieżące** lub **Wszystkie**.
 - **Bieżące**: przywrócenie wstępnych, fabrycznych ustawień bieżącego obrazu.
 - **Wszystkie**: przywrócenie wszystkich ustawień, poza **Użytkownik 1/ Użytkownik 2** w menu **Obraz** do wstępnych ustawień fabrycznych.

Ustawianie licznika prezentacji

Timer prezentacji może wskazywać na ekranie pozostały czas prezentacji, aby pomóc w lepszym zarządzaniu czasem podczas prezentacji. Aby skorzystać z tej funkcji, wykonaj następujące czynności:

1. Przejdź do menu **KONFIG. SYSTEMU: Podstawowa > Licznik prezentacji** i naciśnij **MODE/ENTER**, aby wyświetlić stronę **Licznik prezentacji**.
2. Podświetl **Okres licznika** i określ okres prezentacji, naciskając **◀/▶**. Długość czasu można ustawić w zakresie od 1 do 5 minut w 1-minutowych odstępach oraz w zakresie od 5 do 240 minut w 5-minutowych odstępach.

 Jeśli timer jest już włączony, po każdym wyzerowaniu funkcji **Okres licznika**, zacznie odliczać czas od początku.

3. Naciśnij **▼**, aby podświetlić **Wyświetlanie czasu** i określ, czy timer ma być wyświetlany na ekranie, naciskając **◀/▶**.

Wybór	Opis
Zawsze	Służy do wyświetlania licznika na ekranie podczas prezentacji.
3 min/2 min/1 min	Służy do wyświetlania licznika na ekranie przez ostatnie 3/2/1 minuty.
Nigdy	Służy do ukrywania licznika podczas prezentacji.

4. Naciśnij przycisk **▼**, aby wybrać **Położenie licznika**, a następnie ustaw pozycję timera, naciskając przycisk **◀/▶**.
5. Naciśnij **▼**, aby podświetlić **Metoda odliczania licznika** i wybierz wymagany kierunek odliczania, naciskając **◀/▶**.

Wybór	Opis
W przód	Powoduje zwiększenie od 0 do ustawionego czasu.
Wstecz	Malejące od ustawionego czasu do 0.

6. Naciśnij **▼** w celu podświetlenia **Przypomnienie dźwiękiem** i ustal, czy ma być uaktywniony dźwięk przypomnienia, poprzez naciśnięcie **◀/▶**. Jeżeli wybierzesz **Wł.**, w ciągu ostatnich 30 sekund odliczania w górę/w dół słyszalny będzie podwójny sygnał dźwiękowy, natomiast po zakończeniu odliczania słyszalny będzie potrójny sygnał dźwiękowy.
7. Aby uaktywnić timer prezentacji, naciśnij **▼** i naciśnij **◀/▶**, aby podświetlić **Wł.** i naciśnij **MODE/ENTER**.
8. Wyświetlony zostanie komunikat potwierdzenia. Podświetl **Tak** i naciśnij **MODE/ENTER** na projektorze lub na pilocie w celu potwierdzenia. Na ekranie zostanie wyświetlony komunikat „**Licznik włączony!**”. Timer rozpocznie odliczanie, gdy zostanie włączony.

Aby anulować timer, wykonaj poniższe czynności:

1. Przejdź do menu **KONFIG. SYSTEMU: Podstawowa > Licznik prezentacji** i podświetl **Wył.**. Naciśnij przycisk **MODE/ENTER**. Wyświetlony zostanie komunikat potwierdzenia.
2. Podświetl **Tak** i naciśnij przycisk **MODE/ENTER** w celu potwierdzenia. Na ekranie zostanie wyświetlony komunikat „**Licznik wyłączony!**”.

Operacje zdalnego stronicowania

Przed użyciem funkcji stronicowania, podłącz projektor do komputera PC lub notebooka, kablem USB. Patrz rozdział „[Podłączanie projektora](#)” na stronie 22 w celu uzyskania szczegółowych informacji.

Można obsługiwać oprogramowanie wyświetlające (zainstalowane na podłączonym komputerze), który reaguje na polecenia przełączenia strony w górę/ w dół (np. Microsoft PowerPoint) poprzez naciśnięcie przycisku **PAGE+/PAGE-** na pilocie zdalnego sterowania.

Jeśli funkcja zdalnego przełączania stron nie działa, należy sprawdzić, czy połączenie USB jest prawidłowo wykonane, a także, czy w przypadku sterownika myszy w komputerze zainstalowana jest najnowsza wersja.

 Funkcja zdalnego stronicowania nie działa z systemem operacyjnym Microsoft® Windows® 98. Zalecany jest system operacyjny Windows® XP lub wersja nowsza.

Zamrażanie obrazu

Aby zamrozić obraz, należy nacisnąć przycisk **FREEZE**. Na ekranie pojawi się komunikat „**FREEZE**”. Aby wyłączyć funkcję, naciśnij dowolny przycisk na projektorze lub na pilocie.

 Jeśli pilot ma następujące przyciski, należy pamiętać, że nie można ich naciskać w celu zwolnienia funkcji: **LASER, #2, #5, PAGE +/PAGE -**.

Nawet, jeśli obraz na ekranie jest zamrożony, urządzenia wideo lub inne nadal go odtwarzają. Jeśli podłączone urządzenia zostały wyposażone w aktywne wyjście dźwięku, dźwięk będzie nadal słyszalny nawet, przy zatrzymanym obrazie.

Ukrywanie obrazu

Aby w pełni skupić uwagę słuchaczy na osobie prezentującej w celu ukrycia obrazu ekranowego, można użyć przycisku **ECO BLANK** na projektorze lub **ECO BLANK** na pilocie. Po uaktywnieniu tej funkcji przy podłączonym wejściu audio, słyszany będzie ciągły sygnał dźwiękowy.

W menu **KONFIG. SYSTEMU: Podstawowa > Ustawienia działania > Timer wygaszenia** można ustawić czas pustego ekranu, aby zapewnić automatyczne przywrócenie wyświetlania obrazu po ustawionym czasie, jeżeli w odniesieniu od pustego ekranu nie zostanie podjęte żadne działanie. Długość czasu można ustawić w zakresie od 5 do 30 minut w odstępach 5-minutowych.

Jeśli ustawiony czas jest niewłaściwy dla prezentacji, należy wybrać opcję **Wył.**

Przy uaktywnionej lub wyłączonej funkcji **Timer wygaszenia** w celu przywrócenia obrazu, można naciskać większość przycisków na projektorze lub na pilocie.



- **Nie należy blokować obiektywu projekcji żadnym przedmiotem, ponieważ może to spowodować rozgrzanie się i deformację przedmiotu, a nawet pożar.**

Blokada przycisków sterowania

Po zablokowaniu przycisków sterowania na projektorze, można zapobiec przypadkowym zmianom ustawień projektora, np. przez dzieci. Gdy włączony jest **Blokada klawiszy panelu** nie działają żadne przyciski na projektorze, z wyjątkiem

🔌 POWER.

1. Przejdź do menu **KONFIG. SYSTEMU: Podstawowa > Blokada klawiszy panelu** i wybierz **Wł.**, naciskając ◀/▶ na projektorze lub na pilocie. Wyświetlony zostanie komunikat potwierdzenia.
2. Podświetl **Tak** i naciśnij przycisk **MODE/ENTER** w celu potwierdzenia. Aby zwołać blokadę przycisków panelu, użyj pilota, aby przejść do menu **KONFIG. SYSTEMU: Podstawowa > Blokada klawiszy panelu** i naciśnij ◀/▶, aby wybrać **Wł.**.

- ☞ • Przyciski na pilocie są nadal aktywne, po włączeniu blokady przycisków panelu.
- Jeżeli naciśniesz przycisk 🔌 POWER w celu wyłączenia projektora bez wyłączenia blokady przycisków panelu, projektor nadal będzie w stanie zablokowanym, aż nastąpi ponowne włączenie urządzenia.

Obsługa projektora na dużych wysokościach

Zalecamy używanie **Tryb dużej wysokości**, jeżeli pomieszczenie znajduje się na wysokości 1500 –3000 m powyżej poziomu morza, a występująca w nim temperatura mieści się w zakresie 0°C-30°C.

- ⚠ Funkcja **Tryb dużej wysokości** nie powinna być używana na wysokościach od 0 do 1500 m i przy temperaturze od 0°C do 35°C. Uruchomienie funkcji w tych warunkach spowoduje przechłodzenie projektora.

Aby uaktywnić opcję **Tryb dużej wysokości**:

1. Naciśnij **MENU/EXIT**, a następnie naciśnij ◀/▶, aż do podświetlenia menu **KONFIG. SYSTEMU: Zaawansowana**.
2. Naciśnij ▼, aby podświetlić **Tryb dużej wysokości** i naciśnij ◀/▶, aby wybrać **Wł.**. Następuje wyświetlenie komunikatu potwierdzenia.
3. Podświetl opcję **Tak** i naciśnij przycisk **MODE/ENTER**.

Praca w trybie **Tryb dużej wysokości** może spowodować większy poziom hałasu, ponieważ konieczne jest uzyskanie większej prędkości działania wentylatora w celu poprawy chłodzenia i wydajności całego systemu.

W przypadku użytkowania projektora w innych ekstremalnych warunkach, poza opisanymi powyżej, może on wykazywać objawy automatycznego wyłączenia w celu ochrony projektora przed przegrzaniem. W takich przypadkach należy przełączyć urządzenie w tryb „Duża wysokość”, aby rozwiązać te problemy. Jednakże, nie oznacza to, że projektor może działać we wszystkich nieprzyjaznych lub ekstremalnych warunkach.

Regulacja dźwięku

Regulacja dźwięku wykonana w sposób przedstawiony poniżej będzie mieć wpływ na działanie głośników projektora. Należy upewnić się, że wykonane zostało prawidłowe połączenie z wyjściem audio projektora. Patrz, „[Podłączanie projektora](#)” na stronie 22 w celu uzyskania informacji o podłączeniu wejścia audio.

ŹRÓDŁO WEJŚCIA	WEJŚCIE AUDIO	AUDIO OUT
PC	gniazdo mini jack	gniazdo mini jack
HDMI-1, HDMI-2/MHL	HDMI	gniazdo mini jack
VIDEO	RCA	gniazdo mini jack
S-VIDEO	RCA	gniazdo mini jack

Wyciszanie dźwięku

W celu tymczasowego wyłączenia dźwięku:

- Przy użyciu pilota zdalnego sterowania Naciśnij przycisk **MUTE**, aby tymczasowo wyłączyć dźwięk. Przy wyłączonym dźwięku na w górnym rogu, z prawej strony ekranu wyświetlany jest symbol .

Aby przywrócić dźwięk, naciśnij ponownie **MUTE**.

- Przy użyciu menu ekranowego OSD
 1. Naciśnij **MENU/EXIT**, a następnie naciśnij **◀/▶**, aż do podświetlenia menu **KONFIG. SYSTEMU: Zaawansowana**.
 2. Naciśnij **▼**, aby podświetlić **Ustawienia dźwięku** i naciśnij **MODE/ENTER**. Na ekranie wyświetlona zostanie strona **Ustawienia dźwięku**.
 3. Podświetl **Wycisz** i naciśnij **◀/▶**, aby wybrać **Wł.**
 4. Aby przywrócić dźwięk, powtórz czynności 1-3 i naciśnij **◀/▶** w celu wyboru **Wył.**

Regulacja poziomu dźwięku

W celu ustawienia poziomu głośności:

- Przy użyciu pilota zdalnego sterowania Naciśnij przycisk **⏮** lub **⏭**, aby wybrać żądany poziom głośności.
- Przy użyciu menu ekranowego OSD
 1. Powtórzyc czynności 1-2 opisane powyżej.
 2. Naciśnij **▼**, aby podświetlić **Głośność** i naciśnij **◀/▶**, aby wybrać wymagany poziom dźwięku.

Głośność mikrofonu

W celu regulacji poziomu głośności mikrofonu, należy nacisnąć przyciski **MIC/VOL (+/-)** na pilocie zdalnego sterowania, bądź:

1. Powtórzyc czynności 1-2 opisane powyżej.
2. Naciśnij **▼**, aby podświetlić **Głośność mikrofonu** i naciśnij **◀/▶**, aby wybrać wymagany poziom dźwięku.

Wyłączanie dźwięku włączania/wyłączania

1. Powtórzyc czynności 1-2 opisane powyżej.
2. Naciśnij **▼**, aby podświetlić **Dźwięk włączania/wyłączania** i naciśnij **◀/▶**, aby wybrać **Wył.**

Jedynym sposobem zmiany ustawienia Dźwięk włączania/wyłączania jest wybranie w tym miejscu opcji **Wł.** lub **Wył.**. Ustawienie wyciszenia dźwięku lub zmiana poziomu głośności nie mają wpływu na ustawienie Dźwięk włączania/wyłączania.

Używanie wzorca testowego

Projektor może wyświetlać wzorec testowy. Może on zostać wykorzystany do wspomaganie regulacji rozmiaru obrazu i ostrości zapewniając, że wyświetlany obraz będzie wolny od zniekształceń.

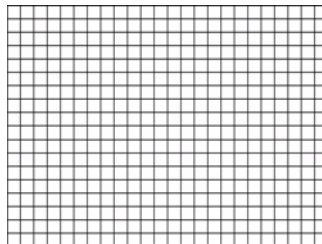

Aby wyświetlić wzorec testowy, otwórz menu OSD i przejdź do **KONFIG. SYSTEMU: Zaawansowana > Wzorec testowy** oraz naciśnij **◀/▶** w celu wyboru **Wł.**



Używanie szablonów nauki

Projektor udostępnia kilka wstępnie ustawionych wzorów, do różnych celów związanych z nauką. Aby uaktywnić wzorzec:

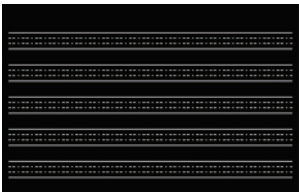
1. Otwórz menu OSD i przejdź do **Wyświetlacz > Plan nauki** i naciśnij **▲/▼**, aby wybrać **Tablica** lub **Biała tablica**.
2. Naciśnij **◀/▶**, aby wybrać wymagany wzorzec.
3. Naciśnij **MODE/ENTER**, aby uaktywnić wzorzec.

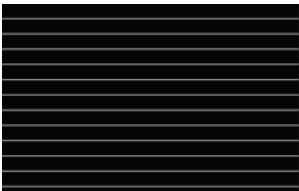
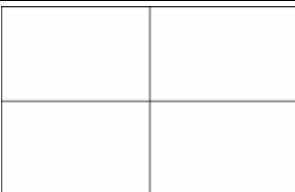
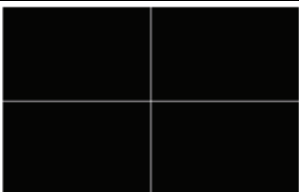
Plan nauki	Biała tablica	Tablica
Cienkie linie		
Grube linie		
Układ współrzędnych		





Korzystanie z funkcji szybkiej instalacji

Projektor udostępnia przycisk skrótu, do szybkiego ustawienia funkcji **Instalacja projektora**, **Wzorzec testowy** i **Korekcja trapezowa**.

Naciśnij **SZYBKĄ INSTALACJĄ** na pilocie i naciśnij **▲/▼**, aby wybrać:

- Instalacja projektora: Patrz rozdział „Ustawianie projektora” na stronie 19.
- Wzorzec testowy: Patrz rozdział „Używanie wzorca testowego” na stronie 43.
- Korekcja trapezowa: Patrz rozdział „Korekcja trapezu 2D” na stronie 27.

Wyłączanie projektora

1. Naciśnij  **POWER** lub  **Wył.**, po czym wyświetlony zostanie komunikat potwierdzenia z pytaniem.
W przypadku braku reakcji w ciągu kilku sekund, komunikat ten zniknie.
2. Naciśnij ponownie przycisk  **POWER** lub  **Wył.** **Kontrolka POWER** miga na pomarańczowo, lampa projektora jest wyłączana, a wentylatory pracują jeszcze przez około 90 sekund, aby schłodzić projektor.





W celu ochrony lampy projektor nie będzie reagował na żadne polecenia podczas procesu chłodzenia. Aby skrócić czas chłodzenia, można także uaktywnić funkcję Szybkie chłodzenie. Patrz rozdział „Szybkie chłodzenie” na stronie 53 w celu uzyskania szczegółowych informacji.

3. Po zakończeniu procesu chłodzenia, usłyszany zostanie **Dźwięk włączania/wyłączania**. Światło wskaźnika **Kontrolka POWER** zmieni się na stałe, pomarańczowe i nastąpi zatrzymanie wentylatora. Odłącz przewód zasilający od gniazda zasilania.



W celu uzyskania szczegółowych informacji o wyłączeniu dźwięku, sprawdź „Wyłączenie dźwięku włączania/wyłączania” na stronie 43.

- Jeśli projektor nie zostanie prawidłowo wyłączony, podczas jego ponownego włączenia wentylatory przez kilka minut będą chłodzić lampę w celu jej ochrony. Po zatrzymaniu wentylatorów oraz zapaleniu się  **POWER** lub  **Wi.** na pomarańczowo ponownie naciśnij przycisk **Kontrolka POWER**, aby uruchomić projektor.
- Żywotność lampy zależy od warunków otoczenia oraz sposobu używania.

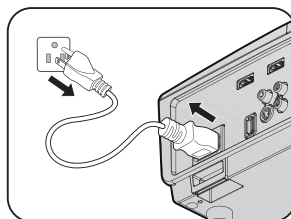

Obsługa menu

System menu

Należy zwrócić uwagę, że menu ekranowe OSD może różnić się w zależności od wybranego typu sygnału.

Menu główne	Podmenu	Opcje	
1. Wyświetlacz	Kolor ściany	Wył./Jasnożółty/Różowy/ Jasnozielony/Niebieski/Tablica	
	Format obrazu	Automatyczny/Rzeczywiste/ 4:3/16:9/16:10	
	Automatyczna korekcja trapezu	Wł./Wył.	
	Korekcja trapezu 2D		
	Dopasowanie narożnika	Lewy górny/Prawy górny/ Lewy dolny/Prawy dolny	
	Położenie		
	Faza		
	Wielkość horyz.		
	Zoom cyfrowy	PC: 1.0X ~ 2.0X; Wideo: 1.0X ~ 1.8X	
	3D	Tryb 3D	Automatyczny/Wył./Ramka sekwen./Pakowanie ramek/ Góra-dół/Obok siebie
		Synchronizacja 3D, odwrócony	Wył./Odwrócony
		Zapisz ustawienia 3D	Ustawienia 3D 1/ Ustawienia 3D 2/ Ustawienia 3D 3
		Zastosuj ustawienia 3D	Ustawienia 3D 1/ Ustawienia 3D 2/ Ustawienia 3D 3
Plan nauki	Tablica	Wył./Cienkie linie/Grube linie/ Układ współrzędnych	
	Biała tablica	Wył./Cienkie linie/Grube linie/ Układ współrzędnych	

Menu główne	Podmenu	Opcje	
2. Obraz	Tryb obrazu	Jasny/Prezentacja/sRGB/Kino/ 3D/Użytkownik 1/Użytkownik 2	
	Tryb odniesienia	Jasny/Prezentacja/sRGB/Kino/ 3D	
	Jasność		
	Kontrast		
	Kolor		
	Odcień		
	Ostrość		
	Brilliant Color	Wł./Wył.	
	Temper. kolorów	Zimno/Normalny/Ciepło	
	Regulowanie Temper. koloru	Wzmocnienie R/ Wzmocnienie G/ Wzmocnienie B/ Przesunięcie R/ Przesunięcie G/ Przesunięcie B	
		Kolor podstawowy	R/G/B/C/M/Y
		Zarządzanie kolorami 3D	Barwa Nasycenie Wzmocnienie
		Resetuj ustawienia obrazu	Bieżące/Wszystkie/Anuluj
		3. Źródło	Szybkie autowyszukiwanie
	Odwz. przestrzeni kolorów		Automatyczny/RGB/YUV

Menu główne	Podmenu	Opcje
Licznik prezentacji	Okres licznika	1 ~ 240 min.
	Wyświetlanie czasu	Zawsze/1 min./2 min./3 min./ Nigdy
	Położenie licznika	Lewy górny/Lewy dolny/ Prawy górny/Prawy dolny
	Metoda odliczania licznika	Wstecz/W przód
	Przypominanie dźwiękiem	Wł./Wył.
	Wł./Wył.	Tak/Nie
Język		English / Français / Deutsch / Italiano / Español / Русский / 繁體中文 / 简体中文 / 日本語 / 한국어 / Svenska / Nederlands / Türkçe / Čeština / Português / हिन्दी / Polski / Magyar / Hrvatski / Română / Norsk / Dansk / Български / Suomi / Indonesian / Ελληνικά / العربية / हिन्दी
Instalacja projektora		Przednia tablica/Tylna tablica/ Tył - sufit/Tylny sufit
Menu ustawień	Menu czasu wyświetlania	5 sek./10 sek./20 sek./30 sek./ Zawsze
	Położenie menu	Środek/Lewy górny/Prawy górny/Prawy dolny/Lewy dolny
	Komunikat przypomnienia	Wł./Wył.
Ustawienia operacyjne	Bezpośrednie zasilanie wł.	Wł./Wył.
	Zasilanie sygnału wł.	Wł./Wył.
	Automatyczne wyłączenie	Wył./3 min./10 min./15 min./ 20 min./25 min./30 min.
	Szybkie chłodzenie	Wł./Wył.
	Natych. ponow. uruch.	Wł./Wył.
	Timer wygaszenia	Wył./5 min./10 min./ 15 min./20 min./25 min./ 30 min.
	Licznik uśpienia	Wył./30 min./1 godz./2 godz./3 godz./4 godz./8 godz./12 godz.
	Zdalny odbiornik	Przód+Tył/Przód/Tył
Blokada klawiszy panelu	Wł./Wył.	
Kolor tła	BenQ/Czarny/Niebieski/ Fioletowy	
Ekran powitalny	BenQ/Czarny/Niebieski	



4. KONFIG. SYSTEMU: Podstawowa

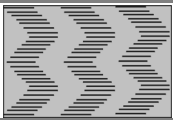

Menu główne	Podmenu	Opcje	
5. KONFIG. SYSTEMU: Zaawansowana	Tryb dużej wysokości	Wł./Wył.	
	Ustawienia dźwięku	Wycisz	Wł./Wył.
		Głośność	
		Głośność mikrofonu	
	Ustawienia lampy	Sygnal dźwiękowy wł./wył.	Wł./Wył.
		Tryb lampy	Normalny/Ekonomiczny/SmartEco
		Resetuj licznik lampy	Resetuj/Anuluj
	Ustawienia zabezpieczeń	Licznik lampy	
		Zmiana hasła	
		Zmiana ustawień zabezpieczeń	
	Prędkość transmisji	Blokada włączania zasilania	Wł./Wył.
			2400/4800/9600/14400/19200/38400/57600/1152000
	Wzorzec testowy		Wł./Wył.
	Napis zamknięty	Wł. napisy zamkn.	Wł./Wył.
		Wersja napisów	CC1 / CC2 / CC3 / CC4
	Ust. gotow.	Mikrofon	Wł./Wył.
		Wyjście monitora	Wł./Wył.
		Audio przejście	Wył./Audio in/Audio L/R/HDMI 1/HDMI 2/MHL
	Resetuj wszystkie ustawienia		Resetuj/Anuluj
	6. Informacje	Aktualny status systemu	<ul style="list-style-type: none"> • Źródło • Tryb obrazu • Tryb lampy • Rozdzielczość • Format 3D • System kolorów • Czas używania lampy • Wersja oprogramowania

Należy pamiętać, że pozycje menu są dostępne, gdy projektor wykryje co najmniej jedno poprawne źródło sygnału. Jeśli do projektora nie jest podłączony żaden sprzęt, bądź projektor nie wykrył żadnego sygnału, dostęp do pozycji menu jest ograniczony.

Opis pozycji menu

FUNKCJA		OPIS	
1. Menu Wyświetlacz	Kolor ściany	Korekcja koloru wyświetlanego obrazu, kiedy powierzchnia projekcji nie jest biała. Patrz rozdział „ Używanie funkcji „Kolor ściany” ” na stronie 36 w celu uzyskania szczegółowych informacji.	
	Format obrazu	Dostępnych jest kilka opcji ustawienia współczynnika kształtu obrazu, w zależności od źródła sygnału wejścia. Patrz rozdział „ Wybór formatu obrazu ” na stronie 34 w celu uzyskania szczegółowych informacji.	
	Automatyczna korekcja trapezu	Automatyczna korekcja pionowych zniekształceń trapezowych obrazu.	
	Korekcja trapezu 2D	Regulacja kształtu wyświetlanego obrazu w celu zapewnienia prostych linii we wszystkich czterech rogach. Patrz rozdział „ Korekcja trapezu 2D ” na stronie 27 w celu uzyskania szczegółowych informacji.	
	Dopasowanie narożnika	Regulacja kształtu wyświetlanego obrazu w celu zapewnienia prostego określonego narożnika. Patrz rozdział „ Korekcja Dopasowanie narożnika ” na stronie 28 w celu uzyskania szczegółowych informacji.	
	Położenie	Służy do wyświetlania strony regulacji położenia. Aby przesunąć wyświetlany obraz, użyj kierunkowych przycisków strzałek. Wartości podane w dolnej części strony zmieniają się po każdorazowym naciśnięciu przycisku, do momentu osiągnięcia wartości maksymalnej lub minimalnej. Funkcja ta jest dostępna wyłącznie po wybraniu sygnału PC (analogowy RGB).	
	Faza	Regulacja fazy zegara w celu zmniejszenia zniekształcenia obrazu. Funkcja ta jest dostępna wyłącznie po wybraniu sygnału PC (analogowy RGB).	
	Wielkość horyz.	Służy do regulacji szerokości obrazu. Funkcja ta jest dostępna wyłącznie po wybraniu sygnału PC (analogowy RGB).	
	Zoom cyfrowy	Służy do powiększania lub zmniejszania wyświetlanego obrazu. Patrz rozdział „ Powiększanie i wyszukiwanie szczegółów ” na stronie 34 w celu uzyskania szczegółowych informacji.	



FUNKCJA	OPIS
<p style="writing-mode: vertical-rl; transform: rotate(180deg);">1. Menu Wyświetlacz</p> <p style="text-align: center;">3D</p>	<p>Projektor wyposażony jest w funkcję 3D, która umożliwia oglądanie filmów, klipów wideo i wydarzeń sportowych 3D w bardziej realistyczny sposób poprzez uzyskanie odpowiedniej głębi obrazu. Do oglądania obrazów 3D należy zakładać okulary 3D.</p> <p>Tryb 3D</p> <p>Domyślne ustawienie to Automatyczny, a projektor automatycznie wybiera odpowiedni format 3D, po wykryciu treści 3D. Jeśli projektor nie rozpoznaje formatu 3D, naciśnij ◀/▶, aby wybrać tryb 3D.</p> <p> Przy włączonej funkcji 3D:</p> <ul style="list-style-type: none"> •Zmniejszy się poziom jasności wyświetlanego obrazu. •Nie można wyregulować następujących ustawień: Tryb obrazu, Tryb odniesienia. •Ustawienie Korekcja trapezowa, można regulować w ograniczonym zakresie kąta. <p>Synchronizacja 3D, odwrócony</p> <p>W przypadku stwierdzenia odwrócenia głębi obrazu, należy włączyć tę funkcję, aby rozwiązać problem.</p> <p>Zapisz ustawienia 3D</p> <p>Po pomyślnym wyświetleniu treści 3D po wykonaniu odpowiednich regulacji, funkcję tę można włączyć i wybrać zestaw ustawień 3D, aby zapamiętać bieżące ustawienia 3D.</p> <p>Zastosuj ustawienia 3D</p> <p>Po zapisaniu ustawień 3D, można zdecydować, czy je zastosować poprzez wybranie zestawu zapisanych ustawień 3D. Po zastosowaniu, projektor automatycznie odtworzy przychodzące treści 3D, jeśli będą one pasować do zapisanych ustawień 3D.</p> <p> Dostępne są jedynie zapamiętane zestawy ustawień 3D.</p>
<p>Plan nauki</p>	<p>Patrz rozdział „Używanie szablonów nauki” na stronie 44 w celu uzyskania szczegółowych informacji.</p>

FUNKCJA		OPIS
2. Menu Obraz	Tryb obrazu	Dostępne są wstępnie zdefiniowane tryby obrazu, dlatego możliwa jest optymalizacja ustawień wyświetlanego obrazu, aby dopasować go do typu oglądanego programu. Patrz rozdział „Wybór trybu obrazu” na stronie 36 w celu uzyskania szczegółowych informacji.
	Tryb odniesienia	Wybiera tryb obrazu najbliższy określonym potrzebom jakości obrazu i pozwala na szczegółową regulację obrazu w oparciu o wybór podany na tym samym ekranie poniżej. Patrz rozdział „Regulacja ustawień trybu Użytkownik 1/ Użytkownik 2” na stronie 37 w celu uzyskania szczegółowych informacji.
	Jasność	Służy do regulacji poziomu jasności obrazu. Patrz rozdział „Regulacja ustawienia Jasność” na stronie 37 w celu uzyskania szczegółowych informacji.
	Kontrast	Służy do regulacji stopnia zróżnicowania ciemnych i jasnych obszarów na obrazie. Patrz rozdział „Regulacja ustawienia Kontrast” na stronie 37 w celu uzyskania szczegółowych informacji.
	Kolor	Służy do regulacji poziomu nasycenia kolorów - ilości każdego z kolorów na obrazie. Patrz rozdział „Regulacja ustawienia Kolor” na stronie 37 w celu uzyskania szczegółowych informacji.  Ta funkcja jest dostępna pod warunkiem wyboru wejścia Video lub S-Video z systemem NTSC.
	Odcień	Służy do regulacji tonacji koloru czerwonego i zielonego na obrazie. Patrz rozdział „Regulacja ustawienia Odcień” na stronie 37 w celu uzyskania szczegółowych informacji.  Ta funkcja jest dostępna pod warunkiem wyboru wejścia Video lub S-Video z systemem NTSC.
	Ostrość	Służy do regulacji obrazu w taki sposób, aby był on bardziej ostry lub bardziej miękki. Patrz rozdział „Regulacja ustawienia Ostrość” na stronie 37 w celu uzyskania szczegółowych informacji.  Ta funkcja jest dostępna pod warunkiem wyboru wejścia Video lub S-Video z systemem NTSC.
	Brilliant Color	Służy do regulacji szczytowych wartości bieli podczas utrzymywania prawidłowej prezentacji kolorów. Patrz rozdział „Regulacja Brilliant Color” na stronie 38 w celu uzyskania szczegółowych informacji.
	Temper. kolorów	Patrz rozdział „Wybór ustawienia Temper. kolorów” na stronie 38 w celu uzyskania szczegółowych informacji.
	Regulowanie Temper. koloru	Patrz rozdział „Ustawienie preferowanej temperatury barwowej” na stronie 38 w celu uzyskania szczegółowych informacji.
	Zarządzanie kolorami 3D	Patrz rozdział „Zarządzanie kolorami 3D” na stronie 38 w celu uzyskania szczegółowych informacji.
	Resetuj ustawienia obrazu	Patrz rozdział „Resetowanie bieżącego lub wszystkich trybów obrazu” na stronie 39 w celu uzyskania szczegółowych informacji.
	3. Menu Źródło	Szybkie autowyszukiwanie
Odwz. przestrzeni kolorów		Patrz rozdział „Zmiana przestrzeni kolorów” na stronie 33 w celu uzyskania szczegółowych informacji.

FUNKCJA	OPIS
Licznik prezentacji	Służy do przypominania prezenterowi o konieczności zakończenia prezentacji w określonych przedziale czasu. Patrz rozdział „ Ustawianie licznika prezentacji ” na stronie 40 w celu uzyskania szczegółowych informacji.
Język	Służy do ustawienia języka dla menu ekranowego OSD. Patrz rozdział „ Używanie menu ” na stronie 29 w celu uzyskania szczegółowych informacji.
Instalacja projektora	Projektor może być mocowany na suficie lub za ekranem, bądź z co najmniej jednym lustrem. Patrz rozdział „ Wybór odpowiedniego miejsca ” na stronie 19 w celu uzyskania szczegółowych informacji.
Menu ustawień	<p>Menu czasu wyświetlania</p> <p>Służy do ustawiania przedziału czasu, w którym menu OSD pozostaje aktywne po ostatnim naciśnięciu przycisku. Zakres ten waha się od 5 do 30 sekund, przy 5-sekundowych odstępach.</p> <p>Położenie menu</p> <p>Służy do ustawiania położenia menu ekranowego OSD.</p> <p>Komunikat przypomnienia</p> <p>Wybór Wi., umożliwi przypomnienie przez projektor o potrzebie oczyszczenia filtra.</p>
Ustawienia operacyjne	<p>Bezpośrednie zasilanie wł.</p> <p>Automatyczne włączenie zasilania projektora, po podłączeniu kabla zasilającego.</p> <p>Zasilanie sygnału wł.</p> <p>Ustawienie, czy projektor ma być włączany ręcznie, bez naciskania POWER lub Wi., gdy projektor znajduje się w trybie oczekiwania, a sygnał jest podawany przez kabel VGA.</p> <p>Automatyczne wyłączenie</p> <p>Umożliwia automatyczne wyłączenie projektora, jeśli w określonym przedziale czasu nie zostanie wykryte żadne źródło sygnału wejściowego. Patrz rozdział „Ustawienie Automatyczne wyłączenie” na stronie 59 w celu uzyskania szczegółowych informacji.</p> <p>Szybkie chłodzenie</p> <p>Włączenie lub wyłączenie funkcji Szybkie chłodzenie. Wybór Wi. umożliwi skrócenie czasu chłodzenia projektora od normalnego 90 sekundowego czasu do około 2 sekund.</p> <p> Przy próbie ponownego uruchomienia projektora niezwłocznie po procesie szybkiego schładzania, nie zostanie on prawidłowo włączony i nastąpi ponowne uruchomienie wentylatorów.</p> <p>Natych. ponow. uruch.</p> <p>Wybranie Wi., umożliwi natychmiastowe ponowne uruchomienie projektora, w ciągu 90 sekund, po jego wyłączeniu.</p> <p>Timer wygaszenia</p> <p>Służy do ustawiania czasu wyświetlania pustego ekranu po uaktywnieniu funkcji „Pusty ekran”, po którym obraz ponownie wyświetlany jest na ekranie. Patrz rozdział „Ukrywanie obrazu” na stronie 41 w celu uzyskania szczegółowych informacji.</p> <p>Licznik uśpienia</p> <p>Służy do ustawiania licznika automatycznego wyłączenia. Licznik może być ustawiony na wartość w zakresie od 30 minut do 12 godzin.</p>

	FUNKCJA	OPIS
4. Menu KONFIG. SYSTEMU: Podstawowa	Zdalny odbiornik	Ustawienie preferowanego odbiornika zdalnego sterowania (Przód i tył), umożliwiające akceptowanie przez projektor sygnałów z pilota zdalnego sterowania.
	Blokada klawiszy panelu	Umożliwia wyłączenie lub włączenie funkcji wszystkich klawiszy panelu, z wyjątkiem (⏻) POWER na projektorze oraz przycisków na pilocie. Patrz rozdział „ Blokada przycisków sterowania ” na stronie 42 w celu uzyskania szczegółowych informacji.
	Kolor tła	Umożliwia wybranie wyglądu tła w przypadku zaniku sygnału.
	Ekran powitalny	Umożliwia dokonanie wyboru ekranu logo, który zostanie wyświetlony podczas uruchamiania projektora.
5. Menu KONFIG. SYSTEMU: Zaawansowana	Tryb dużej wysokości	Tryb używany do obsługi urządzenia w obszarach o dużej wysokości. Patrz rozdział „ Obsługa projektora na dużych wysokościach ” na stronie 42 w celu uzyskania szczegółowych informacji.
	Ustawienia dźwięku	Patrz rozdział „ Regulacja dźwięku ” na stronie 42 w celu uzyskania szczegółowych informacji. Wycisz Służy do ustawiania funkcji wyciszenia. Głośność Służy do regulacji poziomu głośności dźwięku. Głośność mikrofonu Regulacja poziomu głośności mikrofonu. Dźwięk włączania/wyłączania Służy do ustawienia dźwięku włączania/wyłączania.
	Ustawienia lampy	Tryb lampy Patrz rozdział „ Ustawienie Tryb lampy jako Ekonomiczny lub SmartEco ” na stronie 58 w celu uzyskania szczegółowych informacji. Resetuj licznik lampy Patrz rozdział „ Zerowanie licznika lampy ” na stronie 63 w celu uzyskania szczegółowych informacji. Licznik lampy Patrz rozdział „ Wyliczanie czasu pracy lampy ” na stronie 58 w celu uzyskania szczegółowych informacji dotyczących obliczania całkowitego czasu pracy lampy.

FUNKCJA	OPIS
5. Menu KONFIG. SYSTEMU: Zaawansowana Ustawienia zabezpieczeń	<p>Zmieni hasło</p> <p>Przed dokonaniem zmiany hasła, użytkownik zostanie poproszony o podanie starego hasła. Patrz rozdział „Korzystanie z funkcji hasła” na stronie 30 w celu uzyskania szczegółowych informacji.</p> <p>Zmiana ustawień zabezpieczeń</p> <p>Blokada włączania zasilania</p> <p>Po uaktywnieniu funkcji Blokada włączania, przed włączeniem zasilania projektora będzie pojawiać się polecenie wprowadzenia aktualnego hasła.</p> <p>W przypadku wprowadzenia 5-krotnego nieprawidłowego hasła w krótkim czasie nastąpi automatyczne wyłączenie projektora.</p>
	<p>Prędkość transmisji</p> <p>Wybór szybkości przesyłania identycznej z szybkością przesyłania komputera, co umożliwia podłączenie projektora kablem RS-232 i aktualizację lub pobranie oprogramowania układowego projektora. Funkcja ta przeznaczona jest tylko dla wykwalifikowanych pracowników serwisu.</p>
<p>Wzorzec testowy</p>	<p>Wybór Wł. włącza tę funkcję, a projektor wyświetla siatkowy wzorzec testowy. Pomaga on dokonanie regulacji rozmiaru i ostrości obrazu oraz umożliwia sprawdzenie, czy na wyświetlanym obrazie występują zniekształcenia.</p>
<p>Napis zamknięty</p>	<p>Wł. napisy zamkn.</p> <p>Służy do uaktywniania tej funkcji poprzez wybranie opcji Wł., gdy wybrany sygnał wejściowy zawiera zamknięte napisy.</p> <ul style="list-style-type: none"> Napisy: Wyświetlanie na ekranie list dialogowych, narracji i efekty dźwiękowych w programach telewizyjnych i filmach, które opracowane są w technice „zamkniętych napisów” (dla osób niesłyszących) (zwykle oznaczone w programach telewizyjnych symbolem „CC”). <p>Wersja napisów</p> <p>Służy do dokonywania wyboru preferowanego trybu zamkniętych napisów. W celu uzyskania podglądu napisów, należy wybrać CC1, CC2, CC3 lub CC4 (CC1 wyświetla napisy w podstawowym języku dla danego obszaru).</p>

FUNKCJA	OPIS
<p style="writing-mode: vertical-rl; transform: rotate(180deg);">5. Menu KONFIG. SYSTEMU: Zaawansowana</p> <p style="text-align: center;">Ust. gotow.</p>	<p>Mikrofon Wybór opcji Wł. włącza funkcję, która umożliwia korzystanie z mikrofonu nawet w trybie oczekiwania.</p> <p>Wyjście monitora Wybór opcji Wł. powoduje włączenie tej funkcję. W trybie oczekiwania, projektor może wyprowadzać sygnał VGA, przy prawidłowo podłączonym do urządzeń gnieździe PC. Patrz rozdział „Podłączanie projektora” na stronie 22 w celu uzyskania informacji na temat sposobów wykonywania połączeń.</p> <p>Audio przejście Naciśnij ◀/▶, aby wybrać źródło do wykorzystania w trybie pracy. Patrz rozdział „Podłączanie projektora” na stronie 22 w celu uzyskania informacji na temat sposobów wykonywania połączeń. Jeżeli odpowiednie złącza są prawidłowo podłączone do urządzenia, projektor może wysyłać sygnał audio na głośniki zewnętrzne, kiedy jest w trybie oczekiwania. Wbudowany głośnik(i) zostanie wyciszony w trybie oczekiwania.</p> <p> Włączenie tej funkcji lekko zwiększa zużycie energii w trybie wstrzymania.</p>
<p style="text-align: center;">Resetuj wszystkie ustawienia</p>	<p>Służy do przywracania wszystkich ustawień do wartości fabrycznych.</p> <p> Poniższe ustawienia nie zostaną zmienione: Położenie, Faza, Wielkość horyz., Instalacja projektora, Język, Tryb dużej wysokości, Ustawienia zabezpieczeń, Prędkość transmisji.</p>
<p style="writing-mode: vertical-rl; transform: rotate(180deg);">6. Menu Informacje</p> <p style="text-align: center;">Aktualny status systemu</p>	<p>Źródło Służy do wyświetlania aktualnego źródła sygnału.</p> <p>Tryb obrazu Służy do wyświetlania wybranego trybu w menu Obraz.</p> <p>Tryb lampy Pokazuje bieżący tryb lampy.</p> <p>Rozdzielczość Służy do wyświetlania rozdzielczości natywnej sygnału wejściowego.</p> <p>Format 3D Pokazuje bieżący tryb 3D.</p> <p>System kolorów Pokazuje format wejścia systemu, NTSC, PAL, SECAM lub RGB.</p> <p>Czas użyt. lampy Służy do wyświetlania liczby godzin użytkowania lampy.</p> <p>Wersja oprogramowania Umożliwia wyświetlenie wersji oprogramowania projektora.</p>

 Menu Informacje pokazuje aktualny stan działania projektora.

Konserwacja projektora

Właściwa pielęgnacja projektora

W przypadku projektora wymagane jest wykonywanie nieznacznych prac konserwacyjnych. Jedyną czynnością, którą należy wykonywać regularnie, jest czyszczenie obiektywu.

Oprócz lampy, żadna część projektora nie może być wymontowywana. Jeśli konieczne jest dokonanie wymiany części, należy skontaktować się ze sprzedawcą.

Czyszczenie obiektywu

Obiektyw należy czyścić za każdym razem, gdy na jego powierzchni widoczny będzie kurz lub zabrudzenia.

- Do usuwania kurzu należy używać pojemnika ze sprężonym powietrzem.
- W przypadku wystąpienia kurzu lub plam, należy użyć papieru do czyszczenia obiektywów lub miękkiej szmatki nasączonej środkiem do czyszczenia obiektywów, aby delikatnie przetrzeć powierzchnię obiektywu.

 **Nie wolno używać papieru ściernego, środków czyszczących o właściwościach zasadowo-kwasowych, proszków ściernych lub lotnych rozpuszczalników, np. alkoholu, benzenu, rozcieńczalnika lub środków owadobójczych. Używanie takich materiałów lub utrzymywanie styczności z gumą lub materiałami winylowymi przez dłuższy czas, może spowodować uszkodzenie powierzchni projektora i materiału, z którego wykonana jest obudowa.**

Czyszczenie obudowy projektora

Przed czyszczeniem obudowy należy wyłączyć projektor postępując zgodnie z właściwą procedurą wyłączania, która opisana jest w rozdziale „[Wyłączanie projektora](#)” na stronie 45, a następnie odłączyć przewód zasilający.

- Aby usunąć zabrudzenia i kurz, należy przecierać obudowę miękką szmatką pozbawioną włókien.
- W celu usunięcia opornych zabrudzeń lub plam, należy nawilżyć miękką szmatkę wodą i detergentem o neutralnym odczynie pH. Następnie należy przetrzeć obudowę.

 **Nie należy używać wosku, alkoholu, benzyny, rozcieńczalnika lub innych chemicznych środków do czyszczenia. W przeciwnym wypadku obudowa może ulec uszkodzeniu.**

Przechowywanie projektora

W przypadku konieczności przechowywania projektora przez dłuższy okres czasu, należy wykonać poniższe czynności:

- Upewnić się, że temperatura i wilgotność w miejscu przechowywania odpowiadają wartościom w ramach zalecanego zakresu dla projektora. W celu uzyskania informacji na temat tego zakresu, należy przejść do rozdziału „[Dane techniczne](#)” na stronie 67 lub skontaktować się ze sprzedawcą.
- Należy wysunąć nóżkę do regulacji.
- Wyjąć baterie z pilota zdalnego sterowania.
- Należy zapakować projektor w oryginalnym opakowaniu lub jego odpowiedniku.

Transportowanie projektora

Zalecane jest transportowanie projektora w oryginalnym opakowaniu lub jego odpowiedniku. W przypadku samodzielnego przenoszenia projektora, należy używać odpowiednią torbę.

Informacje dotyczące lampy

Wyliczanie czasu pracy lampy

Gdy projektor jest użytkowany, czas używania lampy (w godzinach) jest automatycznie obliczany przez wbudowany licznik. Metoda obliczania adekwatnego czasu pracy lampy jest następująca:

Czas używania lampy = (godziny używania w trybie Normalny) + (godziny użyt. w trybie Ekonomiczny) + (godziny użyt. w trybie SmartEco)

Ekwiw. godziny pracy lampy = $1,8 \times$ (godziny pracy w trybie normalnym) + $1,3 \times$ (godziny pracy w trybie ekonomicznym) + $1,00 \times$ (godzin pracy w trybie SmartEco)

 Należy przejść do rozdziału „[Ustawienie Tryb lampy jako Ekonomiczny lub SmartEco](#)” poniżej w celu uzyskania szczegółowych informacji na temat trybu „Ekonomiczny”.

Aby uzyskać informacje o czasie pracy lampy:

1. Naciśnij **MENU/EXIT**, a następnie naciśnij **◀/▶**, aż do podświetlenia menu **KONFIG. SYSTEMU: Zaawansowana**.
2. Naciśnij **▼**, aby podświetlić **Ustawienia lampy** i naciśnij **MODE/ENTER**. Na ekranie wyświetlona zostanie strona **Ustawienia lampy**.
3. W tym menu wyświetlane są informacje **Licznik lampy**.
4. Aby wyjść z menu, naciśnij przycisk **MENU/EXIT**.

Ponadto informacje dotyczące czasu pracy lampy można uzyskać w menu **Informacje**.

Wydłużanie żywotności lampy

Lampa projekcyjna jest materiałem eksploatacyjnym. Aby maksymalnie przedłużyć okres użytkowania lampy, można wykonać następujące ustawienia za pomocą menu OSD.

Ustawienie Tryb lampy jako Ekonomiczny lub SmartEco

Używanie trybu **Ekonomiczny** zmniejsza zakłócenia systemu i zużycie energii o 20%. Używanie trybu **SmartEco**, zmniejsza zakłócenia systemu i zużycie energii przez lampę do 70%. Po wybraniu trybu **Ekonomiczny** lub **SmartEco** wyjście światła zostanie zmniejszone powodując przyciemnienie wyświetlanego obrazu.

Ustawienie projektora w trybie **Ekonomiczny** lub **SmartEco** także wydłuża żywotność roboczą lampy. Aby ustawić tryb **Ekonomiczny** lub **SmartEco**, przejdź do menu **KONFIG. SYSTEMU: Zaawansowana > Ustawienia lampy > Tryb lampy** i naciskaj **◀/▶**, aż do wybrania wymaganego trybu.

Tryb lampy	Opis
Normalny	100% jasność lampy
Ekonomiczny	Zmniejszenie zużycia energii przez lampę o 20%.
SmartEco	Zmniejszenie zużycia energii przez lampę do 30%, w zależności od poziomu jasności treści.

Ustawienie Automatyczne wyłączenie

Funkcja ta umożliwia automatyczne wyłączenie projektora, jeśli po ustalonym czasie nie zostanie wykryte żadne źródło sygnału, aby nie doprowadzać do niepotrzebnego zużywania się lampy.

Aby ustawić **Automatyczne wyłączenie**, przejdź do menu **KONFIG. SYSTEMU: Podstawowa > Automatyczne wyłączenie** i naciśnij ◀/▶. Czas można ustawić w zakresie od 5 do 30 minut w odstępach 5-minutowych. Jeśli ustawiony czas jest niewłaściwy dla prezentacji, należy wybrać opcję **Wył.**. Projektor nie zostanie wyłączony automatycznie po określonym okresie czasu.

Ustalanie czasu wymiany lampy

Gdy **Kontrolka LAMP** świeci się na czerwono lub, gdy na ekranie wyświetlany jest komunikat wskazujący, że konieczna jest już wymiana lampy należy zainstalować nową lampę lub skontaktować się ze sprzedawcą. Przeszarżała lampa może powodować nieprawidłowe działanie projektora, a w niektórych przypadkach lampa może nawet wybuchnąć.

Przejdź do <http://www.benq.com> w celu uzyskania informacji o zastępczej lampie.



Kontrolka lampy i kontrolka ostrzeżenia o temperaturze świecy, jeśli lampa staje się zbyt gorąca. Wyłącz projektor i zaczekaj 45 minut na jego ochłodzenie. Jeśli po ponownym włączeniu zasilania nadal świeci wskaźnik lampy lub temperatury, należy się skontaktować z dostawcą. Patrz rozdział „Kontrolki” na stronie 64 w celu uzyskania szczegółowych informacji.

Poniższe komunikaty ostrzegawcze, które wyświetlane są w przypadku lampy, będą przypominać o konieczności wymiany lampy.



Te komunikaty ostrzegawcze podane są tylko w celach informacyjnych. Należy wykonać wszystkie polecenia wyświetlane na ekranie, aby przygotować lampę i dokonać jej wymiany.

Stan	Komunikat
<p>Zainstaluj nową lampę w celu zapewnienia optymalnego działania urządzenia. Przy normalnym działaniu projektora z wybranym trybem Ekonomiczny (Patrz „Ustawienie Tryb lampy jako Ekonomiczny lub SmartEco” na stronie 58), można go nadal używać, aż do momentu wyświetlenia ostrzeżenia o potrzebie użycia następnej lampy.</p> <p>Naciśnij przycisk MODE/ENTER, aby odrzucić komunikat.</p>	
<p>Stanowczo zaleca się natychmiastową wymianę lampy. Lampa jest materiałem eksploatacyjnym. Jaskrawość lampy obniża się wraz z upływem czasu jej użytkowania. Jest to typowy objaw w przypadku lampy. Lampę można wymieniać za każdym razem, kiedy widoczne będzie znaczące obniżenie się poziomu jaskrawości.</p> <p>Naciśnij przycisk MODE/ENTER, aby odrzucić komunikat.</p>	
<p>Lampę NALEŻY wymienić przed rozpoczęciem typowej eksploatacji projektora.</p> <p>Naciśnij przycisk MODE/ENTER, aby odrzucić komunikat.</p>	

Wymiana lampy



- W przypadku wymiany lampy w projektorze zawieszonym pod sufitem spodem do góry, upewnij się, że pod gniazdem lampy nie przebywają żadne osoby, aby uniknąć możliwych obrażeń lub uszkodzeń oczu spowodowanych potłuczonym szkłem lampy.
- Aby zmniejszyć ryzyko porażenia prądem elektrycznym, należy wyłączać projektor i odłączać przewód zasilający przed każdorazową wymianą lampy.
- Aby zmniejszyć ryzyko poważnych oparzeń, należy odczekać co najmniej 45 minut na całkowite schłodzenie się projektora przez wymianę lampy.
- Aby zmniejszyć ryzyko poranienia palców i uszkodzenia wewnętrznych części projektora, należy zachować ostrożność podczas wyjmowania ostrych kawałków szkła, na jakie rozleciała się lampa.
- Aby zmniejszyć ryzyko obrażeń palców i/lub pogorszenia się jakości obrazu w wyniku dotknięcia obiektywu, nie należy dotykać pustej oprawy lampy po wyjęciu lampy.
- Ta lampa zawiera rtęć. Należy zapoznać się z obowiązującymi przepisami prawa dotyczącymi postępowania z niebezpiecznymi odpadami, aby wykonać utylizację lampy w prawidłowy sposób.
- Aby zapewnić optymalne działanie projektora, zalecany jest zakup wyłącznie lamp do projektora firmy BenQ.
- Obsługa pękniętych lamp wymaga zapewnienia odpowiedniej wentylacji. Zalecane jest korzystanie z masek oddechowych, okularów lub gogli ochronnych albo osłony twarzy oraz założenie odzieży ochronnej, takiej jak rękawice.

1. Wyłącz projektor i odłącz go od gniazda sieciowego. Jeśli lampa jest gorąca, odczekaj około 45 minut w celu schłodzenia się lampy, aby uniknąć poparzenia ciała.
2. Poluzuj śruby przytrzymujące z lewej i tylnej strony.
3. Odłącz pokrywę wnętrza lampy, jak pokazano na ilustracji.

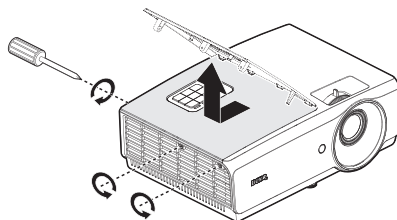

4. Odłącz złącze lampy od projektora zgodnie z ilustracją.

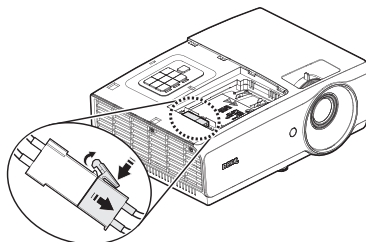

5. Poluzuj dwie niewypadające śruby mocujące lampę.



- Nie wolno włączać zasilania, gdy zdjęta jest osłona lampy.
- Nie należy wkładać palców pomiędzy lampę a projektor. Ostre krawędzie wewnątrz projektora mogą doprowadzić do obrażeń ciała.

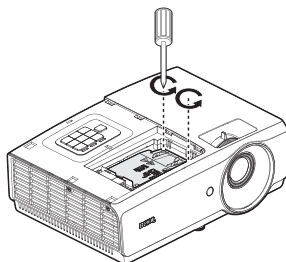

6. Podnieś uchwyt w taki sposób, aby znalazł się on w pozycji pionowej. Użyj uchwytu, aby wolno wysunąć lampę z projektora.



- Zbyt szybkie wysunięcie może spowodować pęknięcie lampy i rozprysnięcie się kawałków szkła wewnątrz projektora.
- Nie wolno umieszczać lampy w miejscach, gdzie jest ona narażona na zachłapanie wodą, w miejscach niedostępnych dla dzieci lub w pobliżu materiałów łatwopalnych.
- Nie wolno wkładać rąk do wnętrza projektora po wyjęciu lampy. W przypadku dotknięcia części optycznych, które znajdują się wewnątrz projektora, może dojść do pogorszenia jakości kolorów i zniekształcenie wyświetlanych obrazów.

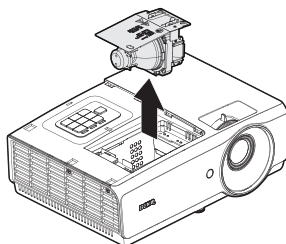

7. Włóż nową lampę do komory lampy i upewnij się, że jest ona prawidłowo umiejscowiona w projektorze.



- Upewnij się, że są dopasowane złącza.
- Jeżeli poczujesz opór, unieś lampę i ponownie spróbuj zamocować lampę.

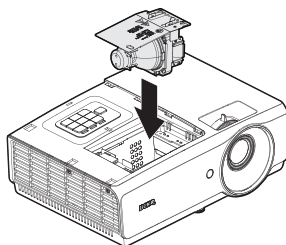

8. Dokręć śrubki, które mocują lampę w projektorze.

9. Upewnij się, że uchwyt jest całkowicie schowany i właściwie unieruchomiony.



- Poluzowana śrubka może spowodować wykonanie połączenia w sposób nieprawidłowy i w rezultacie doprowadzić do wadliwego działania urządzenia.
- Nie należy zbyt mocno dokręcać tej śrubki.

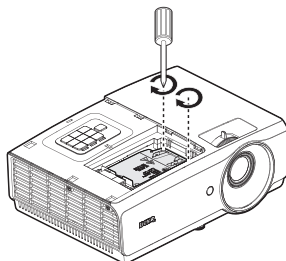

10. Podłącz odpowiednio złącze lampy i umieść je jak na rysunku, przed ponownym zamontowaniem pokrywy przedziału lampy.



- Złącze lampy musi zostać zainstalowane jako zagłębione w podstawie złącza, jak pokazano na rysunku poniżej. Szczelina między złączem lampy a podstawą złącza spowoduje uszkodzenie projektora. Poniższe rysunki pokazują prawidłową i nieprawidłową instalację złącza lampy.

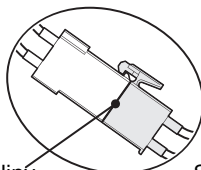
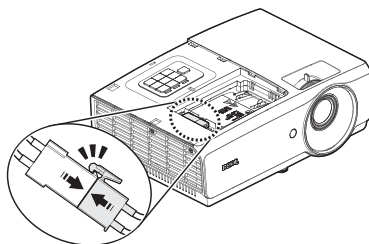

Brak szczeliny

Prawidłowo

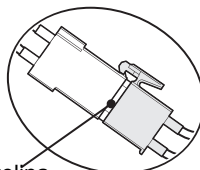

Szczelina

Nieprawidłowo

11. Załóż pokrywę wnętrza lampy na projektor i dokręć śrubę mocującą.

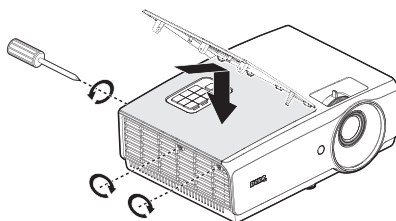

12. Ponownie uruchom projektor.



Nie wolno włączać zasilania, gdy zdjęta jest osłona lampy.

Zerowanie licznika lampy

13. Po wyświetleniu logotypu rozruchowego otwórz menu ekranowe OSD. Przejdź do menu **KONFIG. SYSTEMU: Zaawansowana > Ustawienia lampy**. Naciśnij przycisk **MODE/ENTER**. Na ekranie wyświetlona zostanie strona **Ustawienia lampy**. Podświetlenie **Resetuj licznik lampy**. Nastąpi wyświetlenie komunikatu ostrzegawczego z prośbą o potwierdzenie, czy licznik lampy ma być wyzerowany. Podświetl opcję **Resetuj** i naciśnij przycisk **MODE/ENTER**. Czas pracy lampy zostanie ustawiony na „zero”.



Nie należy resetować licznika lampy, gdy lampa nie jest nowa lub wymieniona, ponieważ mogłoby to spowodować uszkodzenie lampy.

Kontrolki

Lampka			Status i opis
Power	Temperatura	Lampa	
Działanie w przypadku zasilenia			
Pomarańczowy	Wył.	Wył.	Tryb gotowości.
Migająca na zielono	Wył.	Wył.	Uruchamianie.
Zielona	Wył.	Wył.	Normalna praca.
Migająca na pomarańczowo	Wył.	Wył.	Trwa chłodzenie projektora.
Działanie w przypadku lampy			
Wył.	Wył.	Migająca na pomarańczowo	Nie świeci zapłon lampy.
Wył.	Wył.	Czerwona	1. Należy odczekać 90 sekund, aby nastąpiło schłodzenie projektora. Lub 2. Należy skontaktować się ze sprzedawcą w celu uzyskania pomocy.
Działanie w przypadku temperatury			
Czerwona	Czerwona	Wył.	Nie działają wentylatory. Projektor wyłączył się automatycznie. Przy próbie ponownego uruchamiania projektora zostanie on wyłączony. Należy skontaktować się ze sprzedawcą w celu uzyskania pomocy.
Czerwona	Migająca na czerwono	Wył.	
Czerwona	Zielona	Wył.	
Czerwona	Migająca na zielono	Wył.	
Zielona	Czerwona	Wył.	Błąd temperatury 1 (przekroczenie limitu temperatury).
Zielona	Migająca na czerwono	Wył.	Błąd przerwy w obwodzie sensora termicznego 1.
Zielona	Zielona	Wył.	Błąd zwarcia sensora termicznego 1.
Zielona	Migająca na zielono	Wył.	Błąd połączenia termicznego IC #1 I2C.
Zielona	Czerwona	Czerwona	Błąd wyłączenia termicznego.

Zdarzenia systemowe			
Zielona	Wył.	Czerwona	Projektor wyłączył się automatycznie. Przy próbie ponownego uruchamiania projektora zostanie on wyłączony. Należy skontaktować się ze sprzedawcą w celu uzyskania pomocy.
Migająca na czerwono	Wył.	Wył.	
Czerwona	Wył.	Czerwona	
Wył.	Zielona	Czerwona	Otwarte drzwi lampy. Sprawdź, czy są otwarte lub nieprawidłowo zamknięte drzwi lampy.
Zielona	Wył.	Pomarańczowy	Wyczerpanie żywotności lampy.
Czerwona	Wył.	Wył.	Pobieranie.

Rozwiązywanie problemów technicznych

❓ Nie można włączyć projektora.

Przyczyna	Środek zaradczy
Brak prądu w przewodzie zasilającym.	Podłącz jeden koniec przewodu zasilającego do gniazda zasilania w projektorze, a drugi koniec do gniazda elektrycznego. Jeśli gniazdo elektryczne wyposażone jest w przełącznik, upewnij się, że jest on włączony.
Próba ponownego włączenia projektora podczas procesu chłodzenia.	Odczekaj, aż proces chłodzenia zostanie zakończony.

❓ Brak obrazu.

Przyczyna	Środek zaradczy
Źródło obrazu nie jest włączone lub jest podłączone nieprawidłowo.	Włącz źródło obrazu i sprawdź, czy przewód doprowadzania sygnału jest podłączony prawidłowo.
Projektor nie jest prawidłowo podłączony do urządzenia sygnału wejściowego.	Sprawdź połączenia.
Sygnał wejściowy został nieprawidłowo wybrany.	Wybierz prawidłowy sygnał wejściowy za pomocą przycisku ŹRÓDŁO na projektorze lub pilocie zdalnego sterowania.

❓ Rozmyty obraz.

Przyczyna	Środek zaradczy
Ostrość obiektywu projekcyjnego jest ustawiona nieprawidłowo.	Wyreguluj ostrość obiektywu za pomocą pierścienia ostrości.
Projektor i ekran nie są ustawione prawidłowo względem siebie.	Dopasuj kąt oraz kierunek projekcji i w razie potrzeby wysokość ustawienia urządzenia.
Oslona obiektywu jest nadal zamknięta.	Zdejmij osłonę obiektywu.

❓ Pilot zdalnego sterowania nie działa.

Przyczyna	Środek zaradczy
Baterie są zużyte.	Wymień baterie na nowe.
Między pilotem i projektorem znajduje się jakaś przeszkoda.	Usuń przeszkodę.
Użytkownik jest za bardzo oddalony od projektora.	Stań w odległości do 7 metrów (23 stóp) od projektora.

❓ Hasło jest błędne.

Przyczyna	Środek zaradczy
Użytkownik zapomniał hasła.	Patrz rozdział „ Wprowadzane procedury przywracania hasła ” na stronie 31 w celu uzyskania szczegółowych informacji.

Dane techniczne

Specyfikacje projektora

 Wszystkie parametry techniczne mogą ulec zmianie bez wcześniejszego powiadomienia.

Parametry optyczne

Rozdzielczość
MH741
1920 x 1080
Układ wyświetlania
System Single-chip DLP™
Przysłona obiektywu
F=2,59 do 2,91, f=16,87 do 21,87
mm
Lampa
Lampa 260W

Parametry elektryczne

Zasilanie
Prąd zmienny 100-240V
50-60 Hz (automatyczna)
3,5A
Pobór mocy
350W (Maks.); < 0,5W
(Oczekiwanie)

Parametry mechaniczne

Ciężar
7,28 funta (3,3 kg)

Złącza wyjścia

Głośnik
(Mono) 10 wat x 1
Wyjście sygnału audio
Gniazdo audio PC x 1
Wyjście monitora
15-pinowe D-Sub (żeńskie) x 1
USB
TYP-A (5 V/1,5 A)

Sterowanie

USB
MINI-B
Port szeregowy RS-232
9 pinowe x 1
Odbiornik podczerwieni x 2

Złącza wejścia

Wejście PC
Wejście RGB
15-pinowe D-Sub (żeńskie) x 1
Wejście sygnału wideo
S-VIDEO
4-pinowe złącze Mini DIN x 1
VIDEO
Gniazdo RCA x 1
Wejście sygnału SD/HDTV
Cyfrowe - HDMI-1 x 1
Cyfrowe - HDMI-2/MHL x 1
Wejście sygnału audio
Wejście audio
Gniazdo audio PC x 1
Gniazdo audio RCA (L/R) x 1
MIC
Gniazdo audio PC x 1

Wymagania środowiskowe

Temperatura robocza
0°C – 40°C na poziomie morza
Robocza wilgotność względna
10%-90% (bez kondensacji)
Wysokość pracy n.p.m.
0-1499 m przy 0°C-35°C
1500 – 3000 m przy 0°C – 30°C (z
włączonym trybem dużej wysokości)

Wymiary

314,2 mm (szer.) x 116 mm (wys.) x 216,3 mm (głęb.)

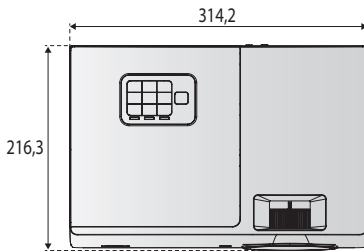

Jednostka: mm

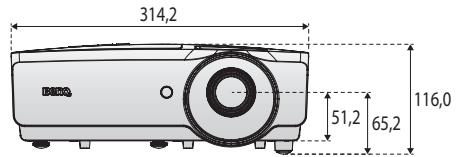

Montaż na suficie

*Śruby do montażu na suficie:
M4 (Maks. L=25, Min. L=20)



Tabela częstotliwości synchronizacji

Obsługiwane częstotliwości synchronizacji dla wejścia PC

Rozdzielczość	Format	Częstotliwość odświeżania (Hz)	Częstotliwość pozioma (kHz)	Zegar (MHz)	3D Field Sequential	3D nad-pod	3D Obok siebie
720 x 400	720 x 400_70	70,087	31,469	28,3221			
640 x 480	VGA_60	59,940	31,469	25,175	⊙	⊙	⊙
	VGA_72	72,809	37,861	31,500			
	VGA_75	75,000	37,500	31,500			
	VGA_85	85,008	43,269	36,000			
800 x 600	SVGA_60	60,317	37,879	40,000	⊙	⊙	⊙
	SVGA_72	72,188	48,077	50,000			
	SVGA_75	75,000	46,875	49,500			
	SVGA_85	85,061	53,674	56,250			
	SVGA_120 (Zmniejszenie migania)	119,854	77,425	83,000	⊙		
1024 x 768	XGA_60	60,004	48,363	65,000	⊙	⊙	⊙
	XGA_70	70,069	56,476	75,000			
	XGA_75	75,029	60,023	78,750			
	XGA_85	84,997	68,667	94,500			
	XGA_120 (Zmniejszenie migania)	119,989	97,551	115,500	⊙		
1152 x 864	1152 x 864_75	75,00	67,500	108,000			
1024 x 576	Taktowanie notebooka BenQ	60,00	35,82	46,966			
1024 x 600	Taktowanie notebooka BenQ	64,995	41,467	51,419			
1280 x 720	1280 x 720_60	60	45,000	74,250	⊙	⊙	⊙
1280 x 768	1280 x 768_60	59,870	47,776	79,5	⊙	⊙	⊙

Rozdzielczość	Format	Częstotliwość odświeżania (Hz)	Częstotliwość pozioma (kHz)	Zegar (MHz)	3D Field Sequential	3D nad-pod	3D Obok siebie
1280 x 800	WXGA_60	59,810	49,702	83,500	⊙	⊙	⊙
	WXGA_75	74,934	62,795	106,500			
	WXGA_85	84,880	71,554	122,500			
	WXGA_120 (Zmniejszenie migania)	119,909	101,563	146,25	⊙		
1280 x 1024	SXGA_60	60,020	63,981	108,000		⊙	⊙
	SXGA_75	75,025	79,976	135,000			
	SXGA_85	85,024	91,146	157,500			
1280 x 960	1280 x 960_60	60,000	60,000	108		⊙	⊙
	1280 x 960_85	85,002	85,938	148,500			
1360 x 768	1360 x 768_60	60,015	47,712	85,500		⊙	⊙
1440 x 900	WXGA+_60	59,887	55,935	106,500		⊙	⊙
1400 x 1050	SXGA+_60	59,978	65,317	121,750		⊙	⊙
1600 x 1200	UXGA	60,000	75,000	162,000		⊙	⊙
1680 x 1050	1680 x 1050_60	59,954	65,290	146,250		⊙	⊙
640 x 480 @67Hz	MAC13	66,667	35,000	30,240			
832 x 624 @75Hz	MAC16	74,546	49,722	57,280			
1024 x 768 @75Hz	MAC19	74,93	60,241	80,000			
1152 x 870 @75Hz	MAC21	75,06	68,68	100,000			
1920 x 1080 @60Hz	1920 x 1080_60 (Zmniejszenie migania)	60	67,5	148,5			
1920 x 1200 @60Hz	1920 x 1200_60 (Zmniejszenie migania)	59,95	74,038	154			

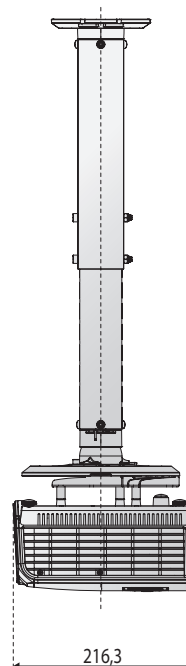
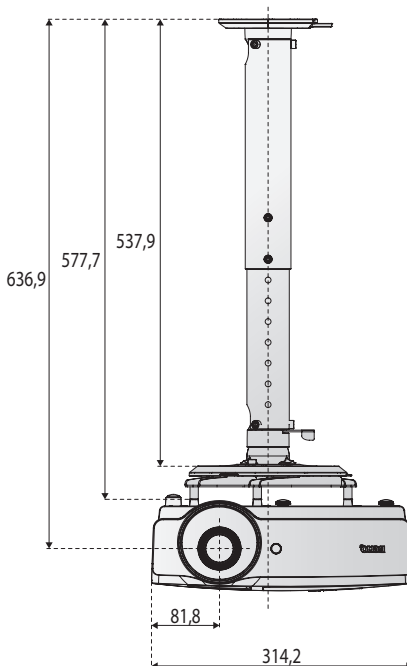
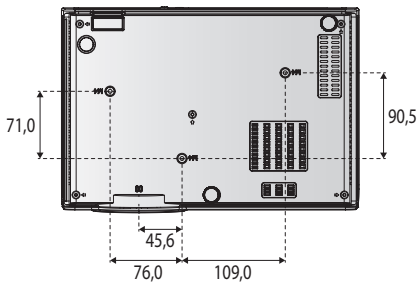
 Wyświetlanie taktowania 3D zależy od pliku EDID i karty graficznej VGA. Możliwe jest, że użytkownik nie będzie mógł wybrać powyższego taktowania 3D na karcie graficznej VGA.

Obsługiwane taktowania dla wejścia Component-YPbPr

Format	Rozdzielczość	Częstotliwość pozioma (kHz)	Częstotliwość pionowa (Hz)	Częstotliwość zegara punktu (MHz)	3D Field Sequential
480i	720 x 480	15,73	59,94	13,5	⊙
480p	720 x 480	31,47	59,94	27	⊙
576i	720 x 576	15,63	50	13,5	
576p	720 x 576	31,25	50	27	
720/50p	1280 x 720	37,5	50	74,25	
720/60p	1280 x 720	45,00	60	74,25	⊙
1080/50i	1920 x 1080	28,13	50	74,25	
1080/60i	1920 x 1080	33,75	60	74,25	
1080/24p	1920 x 1080	27	24	74,25	
1080/25p	1920 x 1080	28,13	25	74,25	
1080/30p	1920 x 1080	33,75	30	74,25	
1080/50p	1920 x 1080	56,25	50	148,5	
1080/60p	1920 x 1080	67,5	60	148,5	

Obsługiwane częstotliwości synchronizacji dla wejść Video i S-Video

Tryb video	Częstotliwość pozioma (kHz)	Częstotliwość pionowa (Hz)	Częstotliwość podnośnej (MHz)	3D Field Sequential
NTSC	15,73	60	3,58	⊙
PAL	15,63	50	4,43	
SECAM	15,63	50	4,25 lub 4,41	
PAL-M	15,73	60	3,58	
PAL-N	15,63	50	3,58	
PAL-60	15,73	60	4,43	
NTSC4.43	15,73	60	4,43	

Obsługiwane taktowanie dla wejścia HDMI (HDCP)

Rozdzielczość	Format	Częstotliwość odświeżania (Hz)	Częstotliwość pozioma (kHz)	Zegar (MHz)	3D Field Sequential	3D nad-pod	3D Obok siebie
640 x 480	VGA_60	59,940	31,469	25,175	⊙	⊙	⊙
	VGA_72	72,809	37,861	31,500			
	VGA_75	75,000	37,500	31,500			
	VGA_85	85,008	43,269	36,000			
720 x 400	720 x 400_70	70,087	31,469	28,3221			
800 x 600	SVGA_60	60,317	37,879	40,000	⊙	⊙	⊙
	SVGA_72	72,188	48,077	50,000			
	SVGA_75	75,000	46,875	49,500			
	SVGA_85	85,061	53,674	56,250			
	SVGA_120 (Zmniejszenie migania)	119,854	77,425	83,000	⊙		
1024 x 768	XGA_60	60,004	48,363	65,000	⊙	⊙	⊙
	XGA_70	70,069	56,476	75,000			
	XGA_75	75,029	60,023	78,750			
	XGA_85	84,997	68,667	94,500			
	XGA_120 (Zmniejszenie migania)	119,989	97,551	115,500	⊙		
1152 x 864	1152 x 864_75	75,00	67,500	108,000			
1024 x 576	Taktowanie notebooka BenQ	60,00	35,820	46,996			

Rozdzielczość	Format	Częstotliwość odświeżania (Hz)	Częstotliwość pozioma (kHz)	Zegar (MHz)	3D Field Sequential	3D nad-pod	3D Obok siebie
1024 x 600	Taktowanie notebooka BenQ	64,995	41,467	51,419			
1280 x 720	1280 x 720_60	60	45,000	74,250	◎	◎	◎
1280 x 768	1280 x 768_60	59,870	47,776	79,5	◎	◎	◎
1280 x 800	WXGA_60	59,810	49,702	83,500	◎	◎	◎
	WXGA_75	74,934	62,795	106,500			
	WXGA_85	84,880	71,554	122,500			
	WXGA_120 (Zmniejszenie migania)	119,909	101,563	146,25	◎		
1280 x 1024	SXGA_60	60,020	63,981	108,000		◎	◎
	SXGA_75	75,025	79,976	135,000			
	SXGA_85	85,024	91,146	157,500			
1280 x 960	1280 x 960_60	60,000	60,000	108		◎	◎
	1280 x 960_85	85,002	85,938	148,500			
1360 x 768	1360 x 768_60	60,015	47,712	85,500		◎	◎
1440 x 900	WXGA+_60	59,887	55,935	106,500		◎	◎
1400 x 1050	SXGA+_60	59,978	65,317	121,750		◎	◎
1600 x 1200	UXGA	60,000	75,000	162,000		◎	
1680 x 1050	1680 x 1050_60	59,954	65,290	146,250		◎	◎
640 x 480 @67Hz	MAC13	66,667	35,000	30,240			
832 x 624 @75Hz	MAC16	74,546	49,722	57,280			
1024 x 768 @75Hz	MAC19	75,020	60,241	80,000			
1152 x 870 @75Hz	MAC21	75,06	68,68	100,00			
1920 x 1080 @60Hz	1920 x 1080_60 (Zmniejszenie migania)	60	67,5	148,5			
1920 x 1200 @60Hz	1920 x 1200_60 (Zmniejszenie migania)	59,95	74,038	154			

 Wyświetlanie taktowania zależy od pliku EDID i ograniczeń karty graficznej VGA. Możliwe jest, że użytkownik nie będzie mógł wybrać powyższego taktowania na karcie graficznej VGA.

Obsługiwane taktowanie dla wejścia HDMI Video

Format	Rozdzielczość	Częstotliwość pionowa (kHz)	Częstotliwość pozioma (Hz)	Częstotliwość zegara punktu (MHz)	3D Field Sequential	3D frame packing	3D nadpod	3D Obok siebie
480i	720 (1440) x 480	15,73	59,94	27	⊙			
480p	720 x 480	31,47	59,94	27	⊙			
576i	720 (1440) x 576	15,63	50	27				
576p	720 x 576	31,25	50	27				
720/50p	1280 x 720	37,5	50	74,25		⊙	⊙	⊙
720/60p	1280 x 720	45	60	74,25	⊙	⊙	⊙	⊙
1080/24p	1920 x 1080	27	24	74,25		⊙	⊙	⊙
1080/25p	1920 x 1080	28,13	25	74,25				
1080/30p	1920 x 1080	33,75	30	74,25				
1080/50i	1920 x 1080	28,13	50	74,25				⊙
1080/60i	1920 x 1080	33,75	60	74,25				⊙
1080/50p	1920 x 1080	56,25	50	148,5			⊙	⊙
1080/60p	1920 x 1080	67,5	60	148,5			⊙	⊙

Obsługiwane taktowanie dla wejścia MHL

Format	Rozdzielczość	Częstotliwość pozioma (kHz)	Częstotliwość pionowa (Hz)	Częstotliwość zegara punktu (MHz)
480i*	720 (1440) x 480	15,73	59,94	27
480p	720 (1440) x 576	31,47	59,94	27
576i*	720 x 480	15,63	50	27
576p	720 x 576	31,25	50	27
720/50p	1280 x 720	37,5	50	74,25
720/60p	1280 x 720	45,00	60	74,25
1080/24p	1920 x 1080	27	24	74,25
1080/25p	1920 x 1080	28,13	25	74,25
1080/30p	1920 x 1080	33,75	30	74,25
1080/50i	1920 x 1080	28,13	50	74,25
1080/60i	1920 x 1080	33,75	60	74,25

Informacje o gwarancji i prawach autorskich

Ograniczona gwarancja

Firma BenQ udziela gwarancji, że produkt ten pozbawiony jest jakichkolwiek wad materiałowych i wad wykonania w przypadku normalnego użytkowania i przechowywania.

W przypadku występowania z roszczeniami gwarancyjnymi wymagane będzie poświadczenie daty zakupu. Jeśli w okresie gwarancyjnym okaże się, że produkt ten jest wadliwy, firma BenQ zobowiązana jest tylko do wymiany uszkodzonych części (wliczając robociznę), co stanowi wyłączne zadośćuczynienie dla użytkownika. Aby uzyskać świadczenia gwarancyjne, należy o wszelkich uszkodzeniach niezwłocznie powiadomić sprzedawcę, u którego produkt został zakupiony.

Ważne: Powyższa gwarancja nie ma zastosowania, jeśli klient użytkuje urządzenia niezgodnie z pisemnymi zaleceniami firmy BenQ. W szczególności należy zapewnić, aby wilgotność otoczenia mieściła się w zakresie od 10% do 90%, temperatura wynosiła od 0°C do 35°C, wysokość n.p.m. była poniżej 4 920 stóp. Należy także unikać użytkowania projektora w pomieszczeniach zapyłonych. Na mocy niniejszej gwarancji użytkownik nabywa szczególne prawa, natomiast inne prawa użytkownik może uzyskać zależnie od przepisów obowiązujących w danym kraju.

W celu uzyskania szczegółowych informacji należy odwiedzić stronę internetową www.BenQ.com.

Prawa autorskie

Copyright 2011 by BenQ Corporation. Wszelkie prawa zastrzeżone. Żadna część niniejszej publikacji nie może być kopiowana, przekazywana, przepisywana, zapisywana w systemach wyszukiwania danych lub tłumaczona na inny język lub język programowania, pod żadną postacią lub przy użyciu jakichkolwiek środków, w sposób elektroniczny, mechaniczny, magnetyczny, optyczny, chemiczny, ręczny bądź w jakikolwiek inny sposób, bez wcześniejszego uzyskania pisemnej zgody firmy BenQ Corporation.

Wyłączenie odpowiedzialności

Firma BenQ Corporation nie składa żadnych oświadczeń i nie udziela żadnych gwarancji, wyrażonych lub domniemanych, w odniesieniu do treści niniejszego dokumentu, a w szczególności wyłącza wszelkie gwarancje, gwarancję pokupności i przydatności do określonego celu. Ponadto firma BenQ Corporation zastrzega sobie prawo do dokonywania korekt niniejszej publikacji i wprowadzania od czasu do czasu zmian treści w niej zawartych, bez obowiązku wcześniejszego powiadamiania użytkownika o dokonanych korektach i zmianach.

*DLP, Digital Micromirror Device i DMD są znakami towarowymi firmy Texas Instruments. Pozostałe prawa autorskie należą do ich prawowitych firm lub organizacji.

Patenty

W celu uzyskania szczegółowych informacji o patentach dotyczących projektora BenQ przejdź do <http://patmarking.benq.com/>.